

# Xenon

Horizontal Lifeline System



**SO**||

VISITA NUESTRA TIENDA  
EN [FEPAKO.COM](http://FEPAKO.COM)

# INDIVIDUAL PROTECTIVE EQUIPMENT DESCRIPTION CARD

## FICHE DESCRIPTIVE D'EQUIPEMENT DE PROTECTION INDIVIDUELLE

Beschreibung der Individualschutzrüstung • Kaart met omschrijving van individuele beveiligingsuitrusting  
Scheda descrittiva dell' equipaggiamento di protezione individuale • Ficha descriptiva del equipo de protección individual contra caídas  
Ficha descritiva de equipamento de proteção individual • Henkilösuojaukseen käytettävän välineistön määrittelylomake  
Datalab for udstyr til individuel beskyttelse • Kort som beskriver en personlig skyddsutrustning • Kontroll-liste for personlig verneutstyr •

**Reference**

Référence / Kenn-Nr. / Codenummer / Riferimento /  
Referencia / Referência / Viitekoodi / Referens /  
Referansnummer

**Serial number**

N° de série / Serien-Nr. / Seriennummer / N° di serie /  
Sarjanumero / Serienr.

**Purchase Date**

Date d'achat / Kaufdatum / Aankoopdatum / Data d'  
acquisto / Fecha de compra / Data de compra / Osto-pvm  
/ Købsdato / Inköpsdatum / Kjøpsdato

**Manufacturing Year**

Année de fabrication / Herstellungsjahr / Fabricagejaar /  
Anno di fabbricazione / Año de fabricación / Ano de fabrico  
/ Valmistusvuosi / Fabrikasjonsår / Fabrikationsår /  
Tillverkningsår

**Equipment assigned to**

Equipement attribué à / Ausrüstung vergeben an /  
Uitrusting toebedeeld aan / Equipaggiamento attribuito a /  
Equipo atribuído a / Equipamento atribuído a / Kenen käyttöön  
laitteto on annettu / Udstyr tildelt / Udstyr tidelt / Utrustning  
tilldelad

**Date of first use**

Mise en service / Datum der ersten Inbetriebnahme / Datum van 1 ste  
ingebruikname / Data della 1a messa in servizio / Fecha de la 1a puesta  
en servicio / Data de 1a colocação em serviço / Ensimmäinen  
käyttöönotto-pvm. / Dato for 1 ibrugtagning / Datum då utrustningen tas i  
bruk / Tatt i bruk første gang den

# I N D E X

<b>GB</b>	English	P.03-08
<b>F</b>	Français	P.09-14
<b>D</b>	Deutsch	P.15-20
<b>E</b>	Espagnol	P.21-26
<b>I</b>	Italiano	P.27-32
<b>S</b>	Swenska	P.33-38

VISITA NUESTRA TIENDA  
EN [FERAKO.COM](http://FERAKO.COM)

You have just purchased a XENON anchorage device and we thank you for your trust. To be sure this product is to your full satisfaction, for each use, please follow the instructions given in the manual.

### **CHARACTERISTICS OF THE XENON LIFELINE**

The length between two structural anchors is included between 2m and 12 m. The Xenon lifeline can be used simultaneously by a maximum of 4 people. Because all the installations are different, refer to the indications of the identification plate attached near the lifeline to see how many users can employ it simultaneously, and establish the minimum clearance for each installation. Check the compatibility of the fall arrest system with the minimum clearance. The Xenon lifeline is in conformity with EN 795 Class C. The line intermediate structural anchors are designed to tolerate 15 kN force, and the terminal structural anchors to tolerate 19 kN force for an 8 mm diameter cable and 24 kN for a 10 mm diameter cable. Depending on the type of support (concrete, metal structure or other), it will be necessary to validate with the owner or an approved organization the installation to ensure it matches the given forces. Preferably, the lifeline should

be placed above the position of the user.

### **User instructions**

Before each use, check the lifeline for general condition and in particular, make sure that the pre-tension indicator (green) is clearly visible and that the fall indicator has not been activated (yellow indicator visible). If there is any doubt about its condition, have the Xenon lifeline checked by a competent person and replace any parts considered to be defective.

Any fall or mechanical overload triggering the fall indicator of the absorber means that the installation must be checked and any part affected, and the absorber, must be replaced.

The Xenon lifeline carriage is designed for use in combination with other individual fall arrest systems in conformity with EN 363 (e.g. energy absorber in conformity with EN 355 + harness conforming to EN 361). Therefore, any person working near a drop must take all necessary steps to keep the connecting part to the lifeline as short as possible so as to minimize the height of free fall, in accordance with the minimum clearance needed.

The Xenon carriage is a device forming part of the personal protection equipment and must therefore not be left permanently on the installation. Check the

performance of the carriage before each use, in particular with regard to its locking on the cable.

### **WARNING**

Failure to comply with the instructions in this manual could have serious repercussions. We advise you to reread these instructions periodically. They should be kept with the product. In addition, the manufacturer and his agent decline any responsibility in the event of use, storage or maintenance carried out in any other way than described in this manual.

**IF THE BUYER IS NOT THE USER, HE MUST SEND THESE INSTRUCTIONS TO THE LATTER.**

Before use, it is essential to make sure that the recommendations concerning each element associated with this product, as defined in their manuals, are complied with. Whenever possible, it is highly advisable to attribute personally the PEP to one and the same user. Make sure that the device you have just acquired is compatible with the recommendations of the other components in the fall arrest system. During use, protect your PEP against any risks related to the working environment: thermal, electrical or mechanical shock, protection of acid, etc.

Activities at a height are dangerous disciplines which can cause accidents and serious

injuries. Always remember that you are personally responsible in the event of an accident, injury or death during or subsequent to the use of our products, concerning yourself or a third party. The use of our product under the supervision and instruction of a competent and experienced person is the best apprenticeship. Learn about how to use this opening carriage and make sure you have understood its operation entirely. In case of doubt, do not take risks. Get the information you need! Good physical condition is mandatory to carry out works at a height.

### **IMPORTANT RECOMMENDATION**

If you have any doubts about the safety of a product, or if it has been used to arrest a fall, for your own safety, it is essential to withdraw it from service and return it to the manufacturer or to a qualified checking center for maintenance. Never attempt to modify or repair yourself any part of the lifeline; the manufacturer or an approved center are alone qualified to perform such repairs. Be sure to fill out and keep the opening carriage periodic checking follow-up sheet.

### **MAINTENANCE AND STORAGE**

Correct maintenance and suitable storage of your Xenon carriage will ensure the longevity of the product while guaranteeing your safety. Be sure to comply with these recommendations to the letter:

- Clean in water with a mild soap.

Never use acid or alkali solvents.  
 Allow to dry in a ventilated place away from any direct flame or any other source of heat. Avoid corrosive, dusty, overheated or refrigerated atmospheres.

#### TRANSPORT

During transport, make sure the open carriage is stored away from any corrosive atmosphere, mechanical shock, etc.

## INSTALLING THE MOBILE CARRIAGE

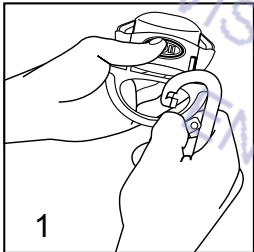

1  
 Connect your arrest system to the Xenon carriage mobile handle. Make sure that the carabiner is closed and locked (see carabiner manual).

Take the carriage in the palm of the hand, press the release button with the thumb and simultaneously press on the back of the carriage. Do not pull on the handle because it will cause the carriage to close again.

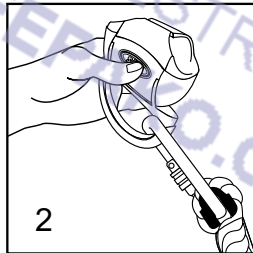

2  
 The carriage will open a few millimeters to allow the cable to be inserted. Place the carriage over the cable.

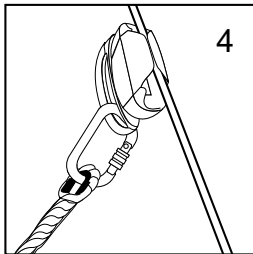
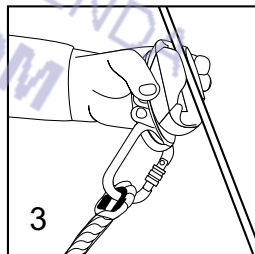

3  
 4  
 Release the carriage. It will close automatically on the cable. The handle will be in the free position permitting work 180° either side of the lifeline.

**Use of handle in fixed position:**

Depending on the position of your lifeline and the type of work to be performed, the handle can be locked in the fixed position to permit easier passage of the intermediate recovery points.

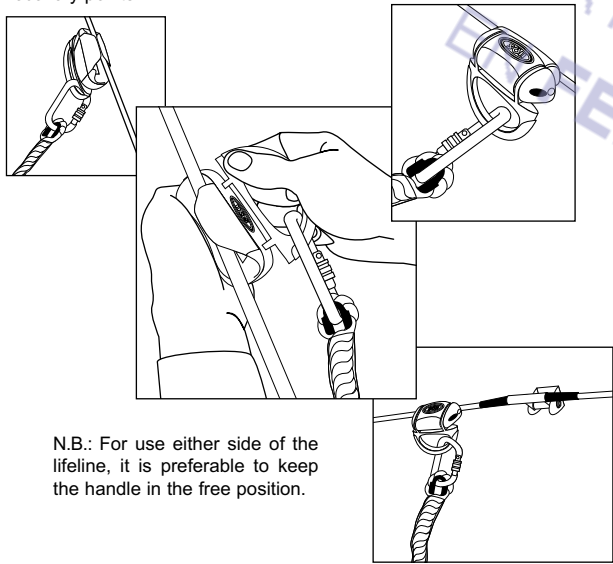

N.B.: For use either side of the lifeline, it is preferable to keep the handle in the free position.

**Automatic locking system**

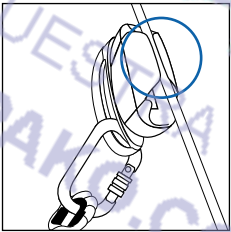

▲ Carriage in normal Position. In the normal position, the carriage remains slightly open to allow the passage of the intermediate connecting points and turns, but must never be released from the cable.

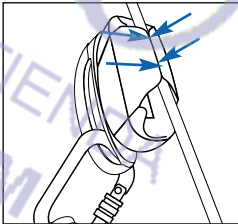

▲ Carriage in locked Position. In the event of a fall or high tension being applied to the carriage, it will automatically close on itself. The higher the tension, the tighter the carriage will close.

## Passage of intermediate connecting points

For easy passage of intermediate anchorage points (or turns), move along the lifeline normally; the carriage will automatically pass the anchorage point. Avoid tensioning or pulling hard on the lanyard; otherwise the carriage will lock and make it more difficult to pass the intermediate anchorage points.

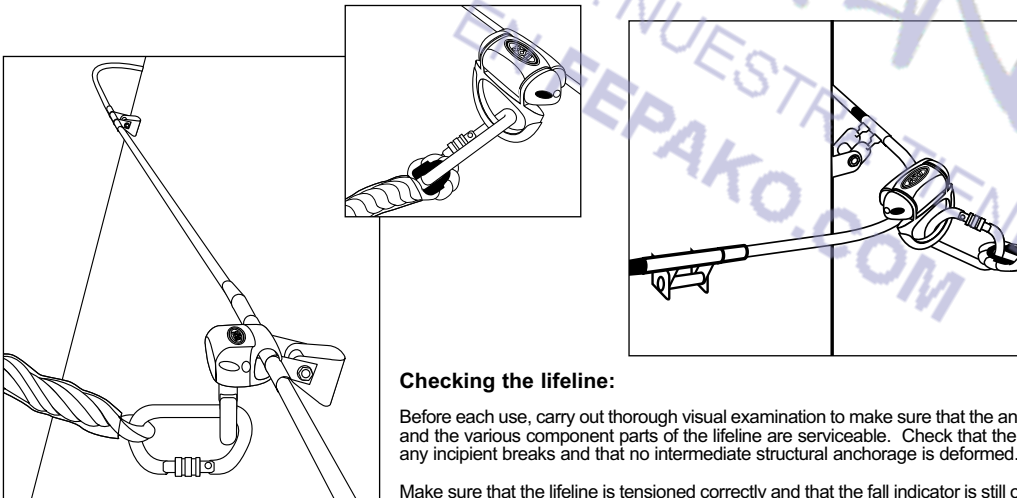

### Checking the lifeline:

Before each use, carry out thorough visual examination to make sure that the anchorage device and the various component parts of the lifeline are serviceable. Check that the cable is free of any incipient breaks and that no intermediate structural anchorage is deformed.

Make sure that the lifeline is tensioned correctly and that the fall indicator is still on the absorber. If it is not, contact the manufacturer or an approved center in order to bring the line into conformity.

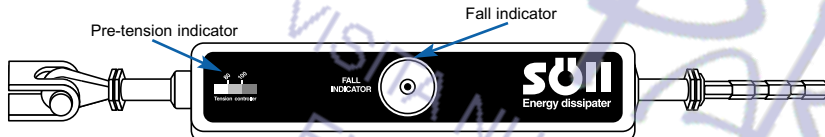
**Multifunction absorber:****a) Fall indicator:**

Check the fall indicator is in place on the multifunction absorber at the end of the lifeline:

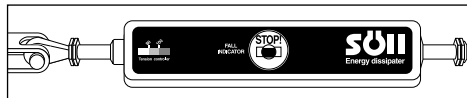

After a fall or a sufficiently high force to activate the absorber, the force indicator will trip and an indication "STOP" will appear. It is essential to replace the absorber and check the entire installation, by a Xenon approved installer, before using the lifeline again.

2) If the green indicator is not visible, the line tension is too low (less than 80 daN). The lifeline may be damaged!

**b) Pre-tension indicator:**

Check the pre-tension of the lifeline:  
It is essential to check your installation when:

1) If the red indicator is clearly visible by more than 5 mm, the line tension is too high (in excess of 100 daN).

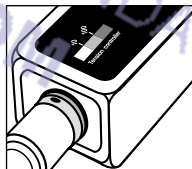

N.B.: For a Xenon lifeline not equipped with a multifunction absorber, before use, check there is not excessive cable slack in the lifeline. In case of doubt, refer to the installer.



## PERIODIC INSPECTION

The Xenon lifeline is a safety element and, accordingly, requires periodic checking (at least once each year) of the installation by a competent person to verify the operating condition..

**Competent person:** A competent person can be considered as any person who has the right training and/or experience and knowledge in the field of safety devices for fall arrest protection, and of the legislation referring to it, to be able to evaluate the safety and conforming use of a safety device.

### Before each use, check the following points on the Xenon carriage:

- Opening: operation of the button: no hindrance during the opening of the carriage.
- General condition: no corrosion, impact, crazing, presence of all the parts, etc.
- Indexing of the handle: no excessive resistance on indexing of the handle, unlocking of the handle under force of between 10 and 15 daN.
- Automatic tightening: tightening of the flanges to complete closure under a force of 200 daN.
- Automatic locking: immediate locking of the carriage when the locking button is released.
- Gap between flanges: check of gap between flanges in normal position: 3.5 mm (0/+0.5mm).
- Handle: no deformation, free movement, no friction points.
- Non-skid coating: presence of the molded assembly.

### Check the following points on the Xenon lifeline:

- Presence of identification plate.
- Cable tension: the green ring must be visible - if the red ring is visible (by more than 5 mm), the tension is excessive.
- Condition of cable: (Locate any crushed points, loose strands or cut wires).

- Crimping condition: the ring must be in contact with the terminal anchor. If any abnormal deviation is visible, it means that there is slippage and that the lifeline needs to be checked by the manufacturer or an approved center.
- General condition of absorber: presence of all the safety pins and of the lead seal, fall indicator in place.
- Condition of attachments: presence and tightness of the nuts
- Condition of the posts or interface: check any visible welds and apply protection if corrosive attack is perceptible.
- Check of intermediate loops: no deformation, presence of plastic guides, check tightness of the nut on the screw.
- Check at the bends: no deformation, presence of plastic guides, check tightness of the nut on the screw.
- Check of crimped termination: the ring must be in contact with the terminal anchor. If there is any abnormal deviation, it means that there has been slippage and that the lifeline needs to be checked by the manufacturer or by an approved center.
- End plate: presence and tightness of nuts, condition of welds, corrosion.

Note: the Identification plate and the absorber have an EPITAG electronic chip containing all the necessary information about the lifeline (reference, serial number, installation date, date and result of checks). Use a Palmo reader to read and write information from and to the chip.



## Ligne de vie Xenon Notice d'utilisation du Chariot

Vous venez d'acquérir un dispositif d'ancrage XENON et nous vous remercions de votre confiance. Afin que ce produit vous donne entière satisfaction, nous vous demandons, A CHAQUE UTILISATION de suivre les instructions de ce manuel.

### CARACTERISTIQUES DE LA LIGNE DE VIE XENON

La longueur entre deux ancrs structurelles est comprise entre 2m et 12m. La ligne de vie Xenon peut être utilisée simultanément par 4 personnes maximum. Toutes les installations étant différentes, il convient de se reporter aux indications de la plaque d'identification apposée à proximité de la ligne de vie pour connaître le nombre maximum d'utilisateurs et le tirant d'air minimum pour chaque installation. Vérifier la compatibilité du système antichute avec le tirant d'air minimum. La ligne de vie XENON est conforme à l'EN 795 de classe C. Les ancrs structurelles intermédiaires de la ligne ont été conçus pour tolérer un effort de 15 KN, les ancrs structurelles terminales peuvent tolérer un effort de 19 KN pour un câble Ø8mm et de 24 KN pour un câble de Ø10mm, il est nécessaire suivant la nature du support ( Béton, structure métallique ou

autres...) de valider auprès du maître d'ouvrage ou d'un organisme agréé, la dite installation en adéquation avec les efforts donnés. La ligne de vie devra être de préférence située au-dessus de la position de l'utilisateur.

### Consignes d'utilisation

Avant chaque utilisation, vérifier l'état général de la ligne, vérifier en particulier que le témoin de pré-tension (vert), soit bien visible et que le témoin de chute ne soit pas activé (présence de la pastille jaune). Si un doute subsiste sur son bon état, faire procéder à la vérification de la ligne de vie Xenon par une personne compétente et procéder au remplacement de toute pièce jugée défectueuse.

Toute chute ou surcharge mécanique anormale, ayant déclenché le témoin de chute de l'absorbeur, impose la vérification de l'installation et le remplacement de toute pièce ayant été altérée ainsi que de l'absorbeur.

Le chariot de la ligne de vie Xenon est destiné à être utilisé en association avec d'autres systèmes individuels d'arrêt des chutes conformément à l'EN 363 (par ex. absorbeur d'énergie conforme à l'EN 355, + harnais conforme à l'EN 361). Tout intervenant à proximité du vide, prendra donc soin de maintenir son élément de liaison de la ligne de vie au plus court afin de limiter

au maximum la hauteur de chute libre, en adéquation avec le tirant d'air minimum nécessaire.

Le chariot XENON est un dispositif qui fait partie de l'équipement de protection individuelle, donc il ne doit pas rester à demeure sur l'installation. Vérifier le bon fonctionnement du chariot avant chaque utilisation, en particulier le bon verrouillage de celui-ci sur le câble.

### MISE EN GARDE

Le non-respect des consignes décrites dans ce manuel pourrait avoir des répercussions graves. Nous vous conseillons de relire périodiquement ces instructions. Ces instructions doivent être conservées avec le produit. De plus le fabricant ou son mandataire décline toute responsabilité en cas d'utilisation, de stockage ou d'entretien, effectué d'une manière autre que ce que nous vous décrivons dans ce manuel.

**SI L'ACQUEREUR N'EST PAS L'UTILISATEUR, IL DEVRA IMPERATIVEMENT FAIRE PARVENIR CES INSTRUCTIONS A CE DERNIER.**

Il est nécessaire de s'assurer avant toute utilisation que les recommandations propres à chaque élément associé à ce produit, telles que définies dans leurs notices, sont respectées. Lorsque cela est possible, il est fortement conseillé d'attribuer

personnellement l'EPI à un seul et même utilisateur. Vérifiez que le dispositif que vous venez d'acquérir est bien compatible avec les recommandations des autres composants du système antichute. En cours d'utilisation, protégez votre EPI contre tout risque lié à l'environnement de travail : choc thermique, électrique ou mécanique, projection d'acide, etc. ...

Les activités en hauteur sont des disciplines dangereuses qui peuvent provoquer des accidents et des blessures graves. Nous vous rappelons que vous assumez personnellement la responsabilité en cas d'accident, de blessure ou de décès pendant ou suite à l'utilisation de nos produits, à vous-même ou à une tierce personne. L'utilisation de nos produits sous la supervision et l'instruction d'une personne compétente et expérimentée est le meilleur apprentissage. Entraînez-vous à l'usage de ce chariot ouvrable et assurez-vous d'avoir pleinement compris son fonctionnement. En cas de doute, ne prenez pas de risque, renseignez-vous ! Une bonne condition physique est obligatoire pour effectuer des travaux en hauteur.

### RECOMMANDATION IMPORTANTE

Si vous émettez des doutes quant à l'état de sûreté d'un produit ou si le produit a été utilisé pour arrêter une chute, il est essentiel pour votre sécurité qu'il soit retiré du service et renvoyé au

fabricant ou à un centre de vérification qualifié pour l'entretien. Ne jamais tenter de modifier ou de réparer vous-même un élément de la ligne de vie, seul le fabricant ou un centre agréé est habilité à effectuer ces réparations. Veillez à bien remplir et conserver la fiche de suivi de vérification périodique du chariot ouvrable.

### ENTRETIEN ET STOCKAGE

Un bon entretien ainsi qu'un stockage adéquat de votre chariot Xenon assureront une meilleure longévité au produit tout en garantissant votre sécurité, veillez à respecter strictement ces recommandations :

- Nettoyez le à l'eau et au savon doux. N'utilisez en aucun cas des solvants acides, ou des bases.
- Laissez le sécher dans un endroit ventilé et à distance de tout feu direct ou de toute autre source de chaleur. Évitez toute atmosphère corrosive, poussiéreuse, surchauffée ou réfrigérée.

### TRANSPORT

Lors du transport vérifiez que votre chariot ouvrable soit rangé à l'abri de toute atmosphère corrosive, choc mécanique, etc. ...

## MISE EN PLACE DU CHARIOT OUVRABLE

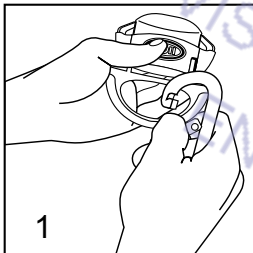

1



Connecter votre système d'arrêt des chutes à la poignée mobile du chariot Xenon. Veillez à ce que le mousqueton soit fermé et verrouillé (voir notice mousqueton)

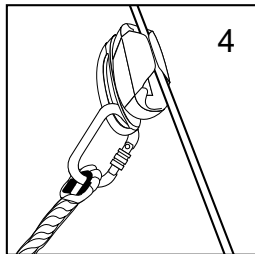

4

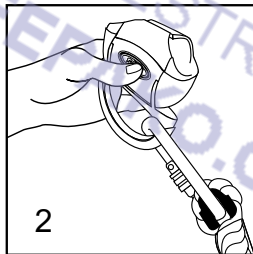

2



Relâcher le chariot, il se referme automatiquement sur le câble. la poignée est en position libre et permet un travail à 180° de part et d'autre de la ligne de vie.



Prendre le chariot dans la paume de la main, appuyer sur le bouton de déverrouillage avec le pouce tout en exerçant simultanément une pression au dos du chariot. ne pas tirer sur la poignée ceci aurait pour effet de refermer le chariot

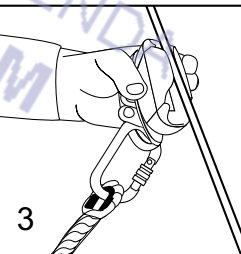

3

Le chariot s'ouvre de quelques millimètres pour permettre le passage du câble. Placer le chariot sur le câble,



## F Utilisation de la poignée en position fixe :

Suivant la position de votre ligne de vie et la nature des travaux à effectuer, il est possible de bloquer la poignée en position fixe et ainsi permettre un passage plus facile des points de reprise intermédiaires.

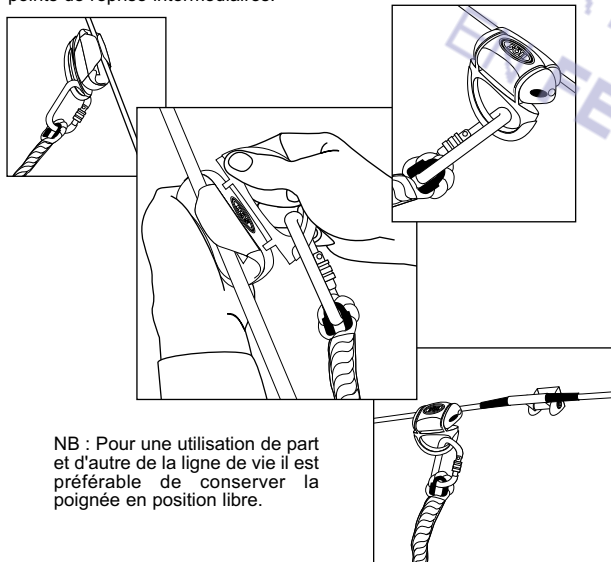

NB : Pour une utilisation de part et d'autre de la ligne de vie il est préférable de conserver la poignée en position libre.

## Le système de verrouillage automatique

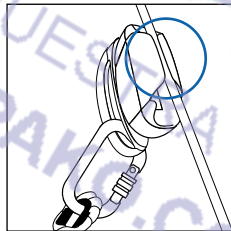

▲ Chariot en Position normale  
En position normale le chariot reste légèrement ouvert pour permettre le passage des points de reprise intermédiaire et des virages mais ne peut à aucun moment se décrocher du câble.

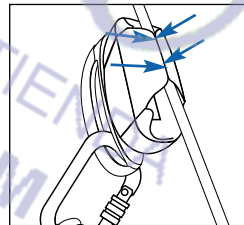

▲ Chariot en Position verrouillée  
En cas de chute ou de tension importante sur le chariot, celui-ci se referme sur lui-même automatiquement. Plus la tension est forte plus le chariot se resserre sur lui-même.

## Passage des points de reprise intermédiaire

Pour un passage facile des points d'ancrage intermédiaire (ou virages) il convient de se déplacer normalement le long de la ligne de vie, le chariot passera automatique le point de reprise. Eviter de tendre ou tirer fortement sur la longe sinon le chariot se verrouillera ce qui rendrait le passage des points de reprise intermédiaire plus difficile.

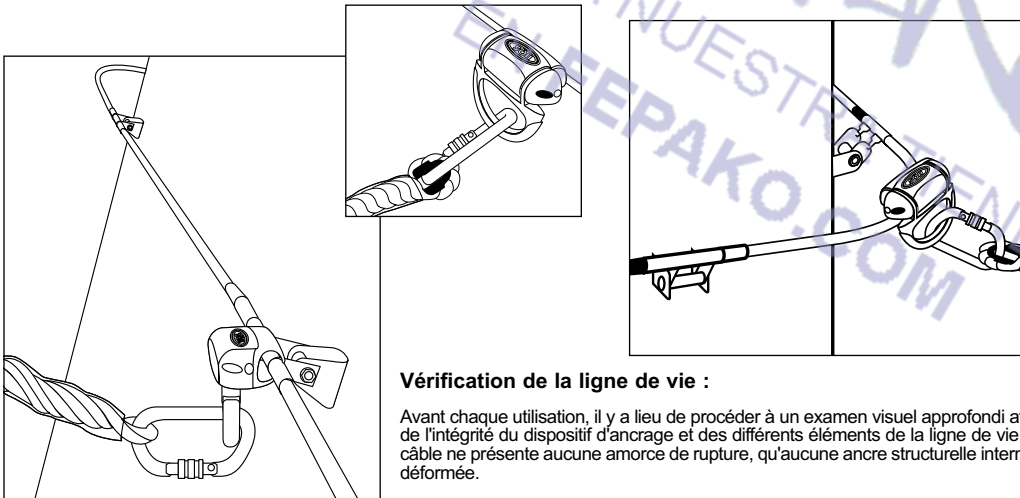

### Vérification de la ligne de vie :

Avant chaque utilisation, il y a lieu de procéder à un examen visuel approfondi afin de s'assurer de l'intégrité du dispositif d'ancrage et des différents éléments de la ligne de vie. Vérifier que le câble ne présente aucune amorce de rupture, qu'aucune ancre structurelle intermédiaire ne soit déformée.

Assurez-vous que la ligne de vie est correctement tendue et que le témoin de chute est toujours sur l'absorbeur. Si ce n'était pas le cas contacter le fabricant ou un centre agréé afin de procéder à la mise en conformité de la ligne.

## Absorbeur Multifonction :

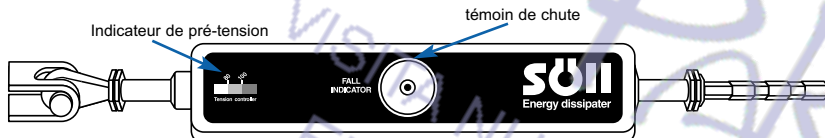

### a) Témoin de chute :

Vérifier la présence du témoin de chute sur l'absorbeur Multifonction placé en bout de ligne de vie :

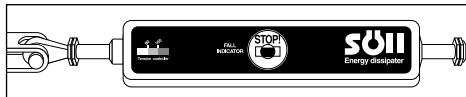

Après une chute ou un effort suffisamment important pour activer l'absorbeur, le témoin de chute se déclenchera, la mention STOP sera alors visible. Il est impératif de faire remplacer l'absorbeur ainsi que de vérifier l'ensemble de l'installation par un installateur agréé Xenon avant de pouvoir utiliser la ligne de vie à nouveau.

2) Si le témoin vert n'est pas visible la tension de la ligne est trop faible (inférieure à 80 daN) La ligne de vie est peut être endommagée !

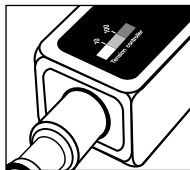

### b) Témoin de pré-tension :

Vérifier la pré-tension de le ligne de vie. Il convient de faire vérifier votre installation lorsque :

1) le témoin rouge est nettement visible supérieur à 5mm, la tension de la ligne est trop importante (supérieure à 100 daN)

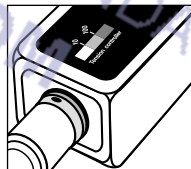

N.B. : Pour une ligne de vie Xenon qui ne serait pas équipée d'un absorbeur multifonction, il convient de vérifier avant utilisation qu'il n'y ait pas un mou de câble excessif sur la ligne de vie. En cas de doute, vérifier auprès de l'installateur.

## INSPECTION PERIODIQUE

La ligne de vie Xenon est un élément de sécurité, il convient de ce fait de procéder à une vérification périodique (1 fois par an minimum) de l'installation par une personne compétente afin de vérifier son état de fonctionnement.

Personne compétente : Peut être considéré comme personne compétente quiconque en raison de sa formation et/ou de son expérience possédant suffisamment de connaissances dans le domaine des dispositifs de sécurité contre les chutes de hauteur et de la législation qui s'y rapporte pour pouvoir évaluer la sécurité et l'utilisation conforme d'un dispositif de sécurité.

### Il convient de vérifier avant chaque utilisation les points suivants sur le chariot Xenon :

- Ouverture : Fonctionnement du bouton, pas de gêne lors de l'ouverture du chariot
- Etat général : Absence corrosion, choc, craquelures, présence de toutes les pièces etc...
- Indexation de la poignée Pas de résistance exagérée lors de l'indexation de la poignée, déverrouillage de la poignée sous une force de 10 à 15 daN
- Serrage automatique Serrage de flasques jusqu'à fermeture complète sous une force de 200 daN
- Verrouillage automatique Fermeture immédiate du chariot lorsque le bouton de verrouillage est lâché
- Ecartement entre les flasques : Vérification de l'écartement des flasques en position normale : 3.5mm (0/+0,5mm)
- Poignée : Absence de déformation, mouvement libre, pas de point dur
- Revêtement antidérapant Présence de l'ensemble du surmoulage

### Il convient de vérifier les points suivants sur la ligne de vie Xenon :

- Présence de la plaque d'identification

- Tension du câble La bague verte doit être visible - si la bague rouge est visible (de plus de 5mm) la tension est trop importante.
- État du câble (Repérer les écrasements éventuels, le détournage ou les fils coupés).
- Etat du sertissage La bague doit être en contact avec l'ancre terminale. Si un écart anormal est remarqué cela veut dire qu'il y a eu glissement donc faire procéder à la vérification de la ligne de vie par le fabricant ou un centre agréé.
- Etat général de l'absorbeur Présence de toutes les goupilles de sécurité et du plomb, témoin de chute présent.
- État des fixations Présence et serrage des écrous.
- État des potelets ou interface Contrôle des soudures apparentes et application d'une protection si présence d'attaques corrosives.
- Contrôle des passants intermédiaires Pas de déformation, présence des guides plastiques, vérifier le serrage de l'écrou sur la vis.
- Contrôle des virages Pas de déformation, présence des guides plastiques, vérifier le serrage de l'écrou sur la vis.
- Contrôle de la terminaison sertie La bague doit être en contact avec l'ancre terminale. Si un écart anormal est remarqué cela veut dire qu'il y a eu glissement donc faire procéder à la vérification de la ligne de vie par le fabricant ou un centre agréé.
- Platine d'extrémité : Présence et serrage des écrous, état des soudures, corrosion.

Note : la plaque d'identification ainsi que l'absorbeur sont équipés d'une puce électronique EPITAG renfermant l'ensemble des renseignements sur la ligne de vie ( réf, n° série, date d'installation, date et résultat des contrôles). Utiliser le lecteur Palmo pour lire et écrire les informations dans la puce.



## Benutzungshinweise für den Seilschlitzen

Sie haben eine Anschlageneinrichtung XENON bezogen – wir danken Ihnen für Ihr Vertrauen. Damit das Produkt Ihren Ansprüchen und Bedürfnissen gerecht wird, bitten wir Sie, BEI JEDER BENUTZUNG die Anweisungen dieser Anleitung zu beachten.

### MERKMALE DER LEBENS SICHERUNGSLEINE XENON

Die Länge zwischen zwei Konstruktionsankern liegt zwischen 2 und 12 m. Die Lebenssicherungsleine Xenon kann gleichzeitig von maximal 4 Personen benutzt werden. Da jede Installation unterschiedlich ist, müssen die Angaben auf dem Geräteschild in der Nähe der Lebenssicherungsleine in Bezug auf die maximale Benutzerzahl und die erforderliche lichte Höhe der jeweiligen Installation beachtet werden. Die Übereinstimmung des Auffanggerätes mit der erforderlichen lichten Höhe überprüfen. Die Lebenssicherungsleine entspricht der Norm EN 795 Klasse C. Die Konstruktionszwischenanker der Leine sind für Beanspruchungen von 15 kN ausgelegt, die Konstruktionsendanker können mit einem Kabel von Ø 8mm Kräfte bis zu 19 kN, mit einem Kabel von Ø 10mm Kräfte bis zu 24 kN aufnehmen. Es ist nötig, die jeweilige Installation je nach Art des Trägermaterials (Beton,

Stahlkonstruktion oder sonstige..) im Zusammenhang mit den ausgeübten Kräften durch den Bauherrn oder eine zugelassene Stelle validieren zu lassen. Die Lebenssicherungsleine sollte vorzugsweise über dem Benutzer angebracht sein.

### Benutzungshinweise

Vor jeder Benutzung den Gesamtzustand der Leine überprüfen und insbesondere kontrollieren, ob die Vorspannanzeige (grün) gut sichtbar ist und keine Sturzanzeige vorliegt (gelbe Scheibe). Bei Zweifeln an dem einwandfreien Zustand die Lebenssicherungsleine Xenon durch eine fachkundige Person überprüfen lassen und jedes fehlerhaft erscheinende Teil ersetzen.

Nach einem Sturz oder einer anormalen mechanischen Belastung, die zur Auslösung der Sturzanzeigeführt, muss die gesamte Installation überprüft und jedes geschädigte Teil sowie der Falldämpfer ersetzt werden.

Der Seilschlitten der Lebenssicherungsleine ist für die Benutzung in Verbindung mit anderen persönlichen Auffangsystemen gemäß EN 363 vorgesehen (z.B. Falldämpfer gem. EN 355, + Gurtzeug gem. EN 361). Bei Tätigkeiten nahe am Abgrund ist daher stets darauf zu achten, dass das Verbindungselement zu der Lebenssicherungsleine möglichst kurz gehalten wird, um die freie Sturzhöhe in Übereinstimmung mit der erforderlichen lichten Höhe möglichst gering zu halten.

Der Seilschlitten XENON ist Bestandteil der persönlichen Schutzausrüstung und darf daher nicht an der Installation gelassen werden. Den einwandfreien Betrieb des Seilschlittens vor jeder Benutzung kontrollieren, insbesondere seine ordnungsgemäße Befestigung am Kabel.

### WARNUNG

Die Nichtbeachtung der Vorschriften dieser Anleitung kann schwere Folgen haben. Wir raten Ihnen, die Anweisungen von Zeit zu Zeit nachzulesen. Die Anweisung ist bei dem Produkt aufzubewahren. Der Hersteller bzw. sein Vertreter lehnen jede Verantwortung ab, wenn die Benutzung, Lagerung oder Instandhaltung in einer anderen Art und Weise erfolgt, als hier beschrieben ist.

**WENN DER KÄUFER NICHT SELBST DER BENUTZER IST, MUSS ER DIESE GEBRAUCHSANWEISUNG UNBEDINGT AN DEN BENUTZER WEITERGEBEN.**

Vor jeder Benutzung muss sichergestellt werden, dass die Empfehlungen aller in Verbindung mit diesem Produkt eingesetzten Teile entsprechend ihrer jeweiligen Gebrauchsanweisung eingehalten werden. Es wird dringend empfohlen, den EPI möglichst ein und demselben Benutzer persönlich zuzuweisen. Überzeugen Sie sich, dass der von Ihnen erworbene EPI

auch den Empfehlungen der übrigen Bestandteile des Sturzicherungssystems entspricht. Während seiner Benutzung ist der EPI gegen jede Art der Gefährdung aus der Arbeitsumgebung zu schützen: thermische, elektrische oder mechanische Beanspruchungen, Säureangriff usw.

Tätigkeiten in der Höhe sind gefährlich und können schwere Unfälle und Verletzungen verursachen. Wir erinnern Sie daran, daß Sie persönlich verantwortlich sind, falls es bei der Benutzung unserer Produkte zu einem Unfall, zu Verletzungen oder zum Tod Ihrer eigenen oder einer anderen Person kommen sollte. Die Benutzung unserer Produkte unter der Aufsicht und Anweisung einer fachkundigen, erfahrenen Person ist die beste Schulung. Üben Sie sich im Gebrauch des Seilschlittens und vergewissern Sie sich, dass Sie gut verstanden haben, wie er funktioniert. Gehen Sie im Zweifelsfall kein Risiko ein, sondern bitten Sie um Rat und Hilfe! Arbeiten in der Höhe setzen eine gute körperliche Kondition voraus.

### WICHTIGE EMPFEHLUNG

Falls Sie Zweifel am Sicherheitszustand eines Produktes haben oder wenn das Produkt zum Abfangen eines Sturzes gedient hat, ist es für Ihre Sicherheit unerlässlich, das Teil auszusondern und zur Überprüfung oder Vernichtung an den Hersteller oder eine zuständige Reparaturstelle einzuschicken.



## Niemals versuchen, einen **ANBRINGEN DES SEILSCHLITTENS**

Bestandteil der Lebenssicherungsleine selbst zu verändern oder auszubessern. Nur der Hersteller oder eine zugelassene Stelle sind zur Ausführung derartiger Ausbesserungen befugt. Dafür sorgen, dass das Registrierblatt der regelmäßigen Überprüfungen des Seilschlittens ordnungsgemäß ausgefüllt und aufbewahrt wird.

### ENTRETIEN ET STOCKAGE

Gute Pflege und Lagerung verlängern die Lebensdauer Ihres Seilschlittens Xenon und sorgen für Ihre Sicherheit. Die nachstehenden Empfehlungen sind streng zu beachten :

- Reinigung mit Wasser und milder Seife. Niemals säurehaltige oder basische Reinigungsmittel benutzen.
- An einer gut belüfteten Stelle vor direktem Feuer oder einer sonstigen Wärmequelle geschützt trocknen lassen. Keiner aggressiven, staubigen, überhitzten oder unterkühlten Umgebung aussetzen.

### TRANSPORT

Beim Transport darauf achten, dass der Seilschlitten vor aggressiven Umgebungsbedingungen, Stößen usw. geschützt ist.

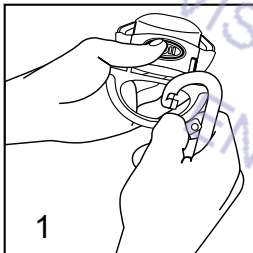

1

Seilschlitten in die flache Hand legen, mit dem Daumen auf den Sicherungsknopf drücken und gleichzeitig auf die Rückseite des Schlittens Druck ausüben. Nicht am Griff ziehen, da der Schlitten sich sonst wieder schließt.

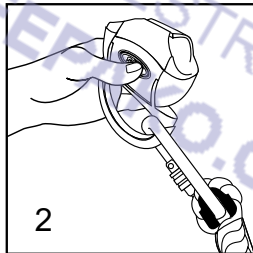

2

Der Schlitten öffnet sich wenige Millimeter breit, um das Kabel durchzulassen. Schlitten auf dem Kabel anbringen.

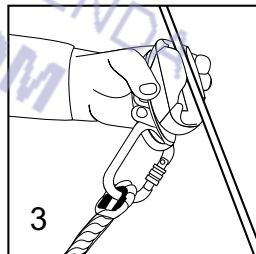

3

Ihr Auffangsystem an dem beweglichen Griff des Seilschlittens Xenon befestigen. Darauf achten, dass der Karabiner geschlossen und gesichert ist (siehe Bedienungsanleitung Karabiner)

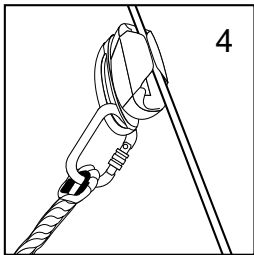

4

Schlitten loslassen, er schließt sich automatisch über dem Kabel. Der Griff steht frei und ermöglicht das Arbeiten in einem Winkel von 180° beidseitig der Lebenssicherungsleine.

## D Benutzung des Griffs in fester Stellung :

Je nach Lage des Lebenssicherungsseils und Art der auszuführenden Arbeiten kann der Griff auch festgestellt werden, wobei die Zwischenführungen sich leichter passieren lassen.

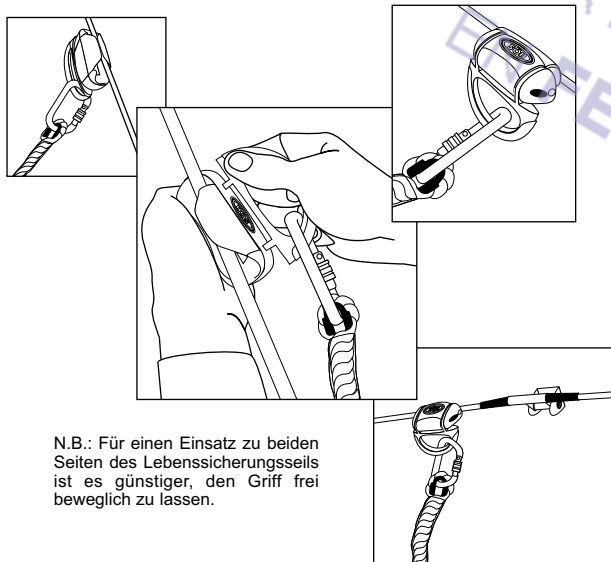

N.B.: Für einen Einsatz zu beiden Seiten des Lebenssicherungsseils ist es günstiger, den Griff frei beweglich zu lassen.

## Automatisches Verriegelungssystem

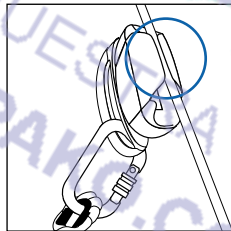

▲ Seilschlitten in Normalstellung  
In Normalstellung bleibt der Seilschlitten leicht geöffnet, um die Überwindung der Zwischenführungen und Kurven zu ermöglichen, wobei er jedoch auf keinen Fall vom Kabel abspringen kann.

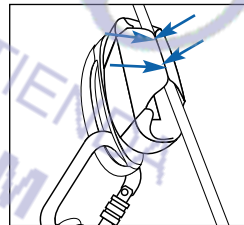

▲ Seilschlitten verriegelt  
Bei einem Sturz oder bei heftigem Zug am Seilschlitten, schließt dieser sich automatisch. Je stärker der ausgeübte Zug ist, um so fester schließt sich der Schlitten.

## Überwindung der Zwischenführungen

Damit sich die Zwischenführungen (oder Kurven) leicht überwinden lassen, sollte der Benutzer sich normal entlang der Lebenssicherungsleine bewegen ; der Seilschlitten gleitet dabei automatisch über die Zwischenführungen hinweg. Das Verbindungsmittel sollte nicht stark gespannt oder angezogen werden, denn sonst verriegelt sich der Schlitten und erschwert die Überwindung der Zwischenführungen.

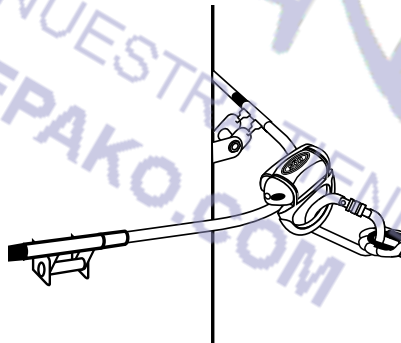
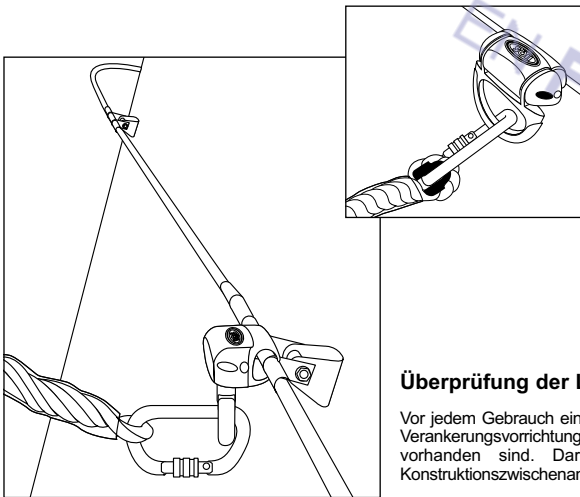

### Überprüfung der Lebenssicherungsleine :

Vor jedem Gebrauch einer gründlichen optischen Prüfung unterziehen, um sicherzugehen, dass die Verankerungsvorrichtung und die einzelnen Bestandteile der Lebenssicherungsleine vollständig vorhanden sind. Darauf achten, dass das Kabel keine Anrisse aufweist und die Konstruktionszwischenanker nicht verbogen sind.

Sich versichern, dass die Lebenssicherungsleine ordnungsgemäß gespannt und der Sturzmelder am Dämpfer nicht ausgelöst ist. Andernfalls den Hersteller oder eine zugelassene Stelle mit der Wiederherstellung der Leine beauftragen.

## Mehrfunktionsdämpfer :

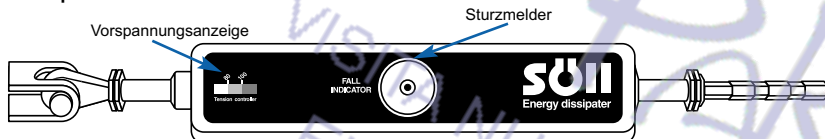

### a) Sturzmelder :

Darauf achten, dass der Sturzmelder des Mehrfunktionsdämpfers am Ende der Lebenssicherungsleine nicht ausgelöst ist :

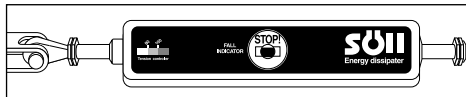

Nach einem Sturz oder einer genügend hohen Kräfteinwirkung zur Betätigung des Dämpfers wird der Sturzmelder ausgelöst, und es erscheint die Meldung STOP. In diesem Fall ist unbedingt vorgeschrieben, den Dämpfer von einem durch Xenon zugelassenen Installateur ersetzen und die gesamte Installation überprüfen zu lassen, bevor die Lebenssicherungsleine wieder benutzt werden darf.

2) die grüne Spannungsanzeige nicht sichtbar ist, in diesem Fall ist die Spannung der Leine zu gering (unter 80 daN). Die Lebenssicherungsleine ist möglicherweise beschädigt !

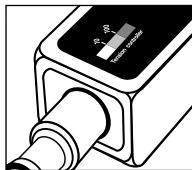

### b) Vorspannungsanzeige :

Die Vorspannung der Lebenssicherungsleine kontrollieren : Ihre Installation müssen Sie überprüfen lassen, wenn :

1) die Spannungsanzeige über 5 mm breit rot erscheint, in diesem Fall ist die Spannung der Leine zu hoch (über 100 daN)

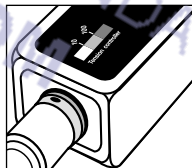

N.B.: Bei einer Lebenssicherungsleine Xenon ohne Mehrfunktionsdämpfer ist vor der Benutzung darauf zu achten, dass keine übermäßige Kabellose an der Lebenssicherungsleine vorhanden ist. Im Zweifelsfall beim Installateur erkundigen.

# REGELMÄSSIGE ÜBERPRÜFUNG

Die Lebenssicherungsleine Xenon ist eine Sicherheitsvorrichtung ; daher muss die Installation einer regelmäßigen Überprüfung (mindestens 1 mal jährlich) durch eine fachkundige Person unterzogen werden, um ihren Betriebszustand zu kontrollieren.

Fachkundige Person : Als fachkundige Person gilt jeder, der aufgrund seiner Ausbildung und/oder seiner Erfahrung über ausreichende Kenntnisse auf dem Gebiet von Sturzsicherungseinrichtungen und den entsprechenden gesetzlichen Vorschriften besitzt, um die vorgeschriebene Gebrauchssicherheit einer Sicherheitsvorrichtung beurteilen zu können.

## Vor jeder Benutzung sind an einem Seilschlitten Xenon folgende Punkte zu kontrollieren :

- Öffnung : Funktionstüchtigkeit des Knopfes, keine Behinderung beim Öffnen des Seilschlittens
- Allgemeinzustand : Keine Korrosion, Stöße, Risse, Vorhandensein aller Teile usw.
- Einlegen des Griffes : Kein übermäßiger Widerstand beim Einlegen des Griffes, Freigabe des Griffes unter einer Kraft von 10 bis 15 daN
- Selbsttätiges Spannen : Spannen der Flansche bis zum vollständigen Schließen unter einer Kraft von 200 daN
- Selbsttätige Verriegelung : Sofortiges Schließen des Seilschlittens beim Loslassen des Verriegelungsknopfes
- Abstand der Flansche : Kontrolle des Flanschabstands in Normalstellung : 3,5 mm (0/+0,5 mm)
- Griff : Nicht verbogen, frei beweglich, keine Hemmstelle
- Rutschfester Belag : Overmoldbelag vorhanden und intakt

## An der Lebenssicherungsleine Xenon sind folgende Punkte zu kontrollieren :

- Vorhandensein des Geräteschildes

- Kabelspannung : Der grüne Ring muss sichtbar sein – wenn der rote Ring (über 5 mm breit) sichtbar wird, ist die Spannung zu stark.
- Kabelzustand : (Eventuelle Quetschungen, Verdrehungen oder gerissene Drähte)
- Zustand der Einpackung : Der Ring muss mit dem Endanker in Berührung stehen. Ist der Abstand anormal, so ist der Ring verrutscht, und die Lebenssicherungsleine muss vom Hersteller oder einer zugelassenen Stelle überprüft werden.
- Allgemeinzustand des Dämpfers : Vorhandensein aller Sicherungsstifte und der Plombe, Sturzmelder nicht ausgelöst.
- Zustand der Befestigungen : Vorhandensein und fester Sitz der Muttern
- Zustand der Bügel oder Schnittstelle : Kontrolle der sichtbaren Schweißnähte und bei vorhandenem Korrosionsangriff Aufbringen eines Korrosionsschutzes.
- Kontrolle der Zwischenführungen : Keine verbogenen Teile, Vorhandensein der Kunststoffführungen ; festen Sitz der Mutter auf der Schraube kontrollieren.
- Kontrolle der Kurven : Keine verbogenen Teile, Vorhandensein der Kunststoffführungen ; festen Sitz der Mutter auf der Schraube kontrollieren.
- Kontrolle der Kabeleinpackung : Der Ring muss mit dem Endanker in Berührung stehen. Ist der Abstand anormal, so ist der Ring verrutscht, und die Lebenssicherungsleine muss vom Hersteller oder einer zugelassenen Stelle überprüft werden.
- Abschlussplatte : Vorhandensein und fester Sitz der Muttern, Zustand der Schweißnähte, Korrosion

Hinweis : das Geräteschild und der Dämpfer sind mit einem elektronischen Chip EPITAG versehen, der alle Informationen zu der Lebenssicherungsleine enthält (Referenz, Seriennummer, Datum der Installation, Datum und Ergebnis der Kontrollen). Zum Lesen und Schreiben der Informationen des Chips den Palmo-Leser benutzen.



Acaba de adquirir un dispositivo de anclaje XENON, y le damos las gracias por su confianza. Para que este producto le dé entera satisfacción, le rogamos, EN CADA UTILIZACIÓN, respetar las instrucciones de este manual.

### CARACTERÍSTICAS DE LA LÍNEA DE VIDA XENON

La longitud entre dos anclas estructurales está comprendida entre 2m y 12m. La línea de vida Xenon puede utilizarse simultáneamente por 4 personas como máximo. Ya que todas las instalaciones son diferentes, es conveniente consultar las indicaciones de la placa de características, que se encuentra cerca de la línea de vida, para conocer el número máximo de usuarios y, la altura libre mínima para cada instalación. Verifique la compatibilidad del sistema anticaída con la altura libre mínima. La línea de vida XENON está en conformidad con la EN 795 de clase C. Las anclas estructurales intermedias de la línea han sido concebidas para soportar un esfuerzo de 15 KN, las anclas estructurales terminales pueden soportar un esfuerzo de 19 KN para un cable de Ø 8 mm y, de 24 KN para un cable de Ø 10 mm. Es necesario según el tipo (hormigón, estructura metálica u otros...)

validar junto al adjudicador o un organismo capacitado, dicha instalación, en adecuación con los esfuerzos dados. La línea de vida deberá estar situada de preferencia por encima de la posición del usuario.

### Consignas de utilización

Antes de cada utilización, verifique el estado general de la línea, verifique especialmente que el testigo de tensión previa (verde), sea bien visible y, que el testigo de caída no esté activado (presencia de la pastilla amarilla). Si tuviese la menor duda con respecto a su debido estado, mande a una persona competente que verifique la línea de vida Xenon y que reemplace cualquier pieza que estuviese defectuosa.

Toda caída o recarga mecánica anormal, que hubiese activado el testigo de caída del absorbedor, obliga a verificar la instalación y el reemplazo de toda pieza que se hubiese alterado, así como el absorbedor.

La corredera de la línea de vida Xenon está destinada a utilizarse en asociación con otros sistemas individuales de freno de caídas en conformidad con la EN 363 (por ej. absorbedor de energía conforme a la EN 355, + arnés conforme a la EN 361). Cualquier persona que interviniese cerca del vacío, tendrá cuidado con mantener su elemento de enlace con la línea de vida lo más corto posible, con el fin de limitar al máximo la altura de caída libre, en adecuación con la altura

libre mínima necesaria.

La corredera XENON es un dispositivo que forma parte del equipamiento de protección individual, por consiguiente, no debe permanecer continuamente sobre la instalación. Verifique el buen funcionamiento de la corredera antes de cada utilización, en particular que se encuentre bien bloqueada en el cable.

### ADVERTENCIA

Si no se respetasen las consignas descritas en este manual, podrían tener lugar repercusiones graves. Le aconsejamos leer de nuevo periódicamente estas instrucciones. Estas instrucciones deben conservarse con el producto. Por otra parte, el fabricante o su mandatario rehusan toda responsabilidad en caso de utilización, almacenamiento o mantenimiento efectuados de manera distinta a la descrita en este manual.

**SI EL COMPRADOR NO ES EL USUARIO, DEBERÁ IMPERATIVAMENTE ENTREGAR ESTAS INSTRUCCIONES A ÉSTE ÚLTIMO.**

Antes de la utilización, es necesario asegurarse de que se respeten las recomendaciones correspondientes a cada elemento asociado a este producto, tal y como se definen en sus respectivos manuales. Cuando sea posible, se aconseja encarecidamente entregar personalmente el EPI a un solo y

mismo usuario. Verifique que el dispositivo que acaba de comprar sea compatible con las recomendaciones de los demás componentes del sistema anticaída. Durante la utilización, proteja el EPI contra todo riesgo relacionado con el entorno de trabajo: choque térmico, eléctrico o mecánico, salpicadura de ácido, etc.

Las actividades en altura son disciplinas peligrosas que pueden provocar accidentes y heridas graves. Le recordamos que usted es el único responsable en caso de accidente, heridas, o fallecimiento, durante o como consecuencia de la utilización de nuestros productos, ocasionados a usted mismo o a terceras personas.

La utilización de nuestros productos bajo la supervisión e instrucción de una persona competente y experimentada es el mejor aprendizaje. Entrélese al uso de este corredera de trabajo y cerciórese de haber comprendido perfectamente su funcionamiento. Si tuviera alguna duda, ¡no corra ningún riesgo e infórmese antes! Es obligatoria una buena condición física para efectuar trabajos en altura.

### RECOMENDACION IMPORTANTE

Si tiene la menor duda en cuanto al estado de seguridad de un producto o, si el producto ya ha sido utilizado para frenar una caída, es esencial para su seguridad que se retire del servicio y se

envíe a un fabricante o, a un centro de verificación cualificado para su mantenimiento. No intente nunca modificar o reparar usted mismo un elemento de la línea de vida, solamente el fabricante o un centro capacitado están habilitados para efectuar dichas reparaciones. No se olvide de cumplimentar y conservar la ficha de seguimiento de verificación periódica de la corredera de trabajo.

#### MANTENIMIENTO ALMACENAMIENTO

Un buen mantenimiento, así como un almacenamiento adecuado de su corredera Xenon, serán las claves de una mayor longevidad del producto, al mismo tiempo que garantizarán su seguridad, intente respetar estrictamente estas recomendaciones:

- Límpiela con agua y jabón suave. No utilice de ningún modo disolventes ácidos, o bases.
- Déjela secar en un lugar ventilado y alejada de todo fuego directo o de cualquier otra fuente de calor.
- Evite toda atmósfera corrosiva, polvorienta, recalentada o refrigerada.

#### TRANSPORTE

Durante el transporte, verifique que su corredera de trabajo esté colocada en un lugar protegido de cualquier atmósfera corrosiva, choque mecánico, etc...

## INSTALACION DE LA CORREDERA DE TRABAJO

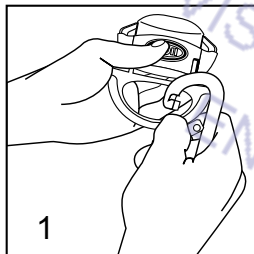

1  
 Conecte su sistema de frenado de anticaidas al asa móvil de la corredera Xenon. Verifique que el mosquetón esté cerrado y bloqueado (véase manual mosquetón)

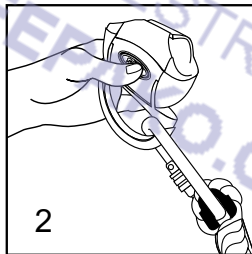
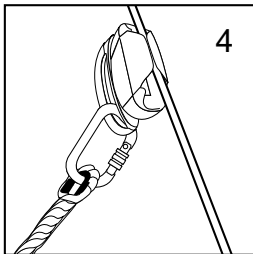

2  
 Suelte la corredera, ésta se cierra automáticamente sobre el cable. El asa está en posición libre y permite un trabajo a 180 ° por ambas partes de la línea de vida.

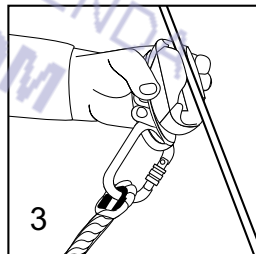

3  
 La corredera se abre unos milímetros para que pueda pasar el cable. Coloque la corredera encima del cable

Coja la corredera con la palma de la mano, pulse el botón de desbloqueo con el pulgar al mismo tiempo que ejerce simultáneamente una presión en la parte posterior de la corredera. No tire del asa, pues si lo hiciera se cerraría la corredera.

## E Utilización del asa en posición fija:

Según la posición de su línea de vida y el tipo de trabajos que deben realizarse, es posible bloquear el asa en posición fija y, determinar de este modo un paso más fácil de los puntos de reanudación intermedia.

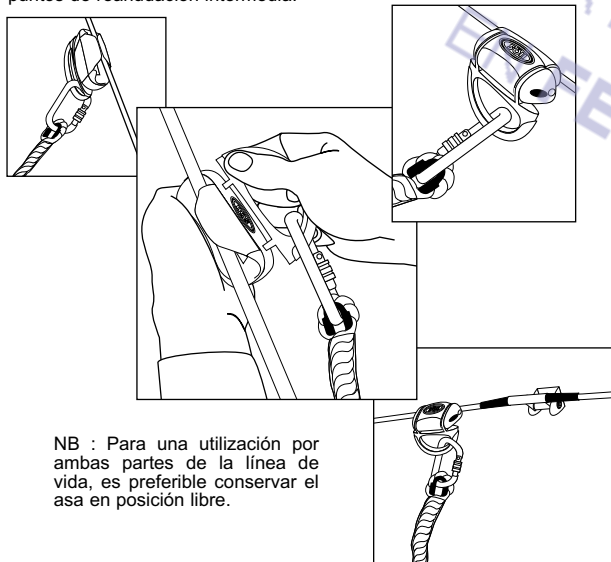

## El sistema de bloqueo automático:

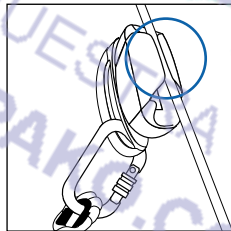

▲ Corredera en posición normal  
En posición normal la corredera permanece ligeramente abierta para el paso de los puntos de reanudación intermedia y curvas, pero en ningún momento puede descolgarse del cable.

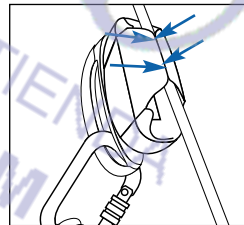

▲ Corredera en posición bloqueada  
En caso de caída o de tensión importante en la corredera, ésta se cierra sobre sí misma automáticamente. Cuanto mayor sea la tensión, más se cierra la corredera sobre sí misma.



## Paso de los puntos intermedios de reanudación

Para un paso fácil de los puntos intermedios de anclaje (o curvas), es conveniente desplazarse normalmente a lo largo de la línea de vida, el carro pasará automáticamente el punto de reanudación. Evite tensar o tirar con fuerza de la correa, pues si lo hiciera el carro se bloqueará y hará que sea más difícil el paso de los puntos de reanudación intermedia.

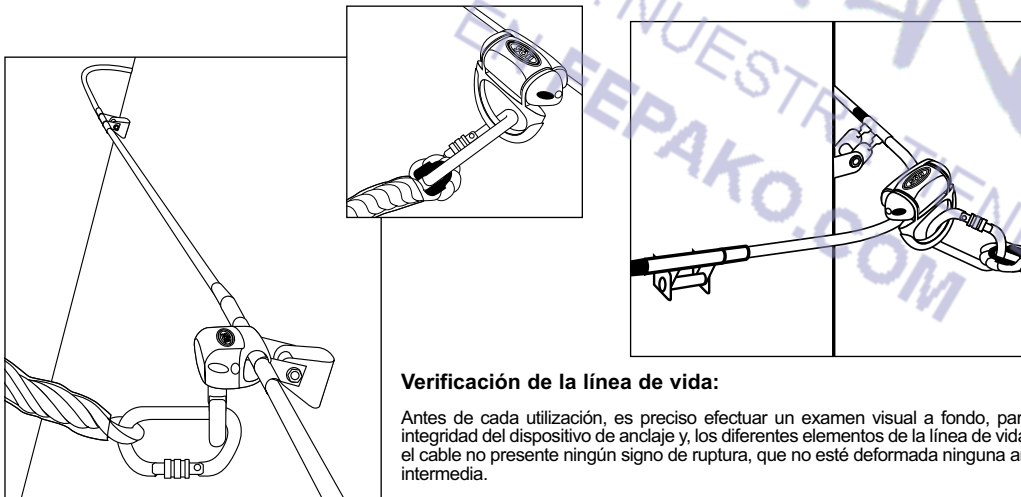

### Verificación de la línea de vida:

Antes de cada utilización, es preciso efectuar un examen visual a fondo, para garantizar la integridad del dispositivo de anclaje y, los diferentes elementos de la línea de vida. Verifique que el cable no presente ningún signo de ruptura, que no esté deformada ninguna ancla estructural intermedia.

Cerciórese de que la línea de vida esté correctamente tensa y, de que el testigo de caída se encuentre siempre en el absorbedor. Si no fuera el caso, póngase en contacto con el fabricante o un centro habilitado para proceder a la puesta en conformidad de la línea.

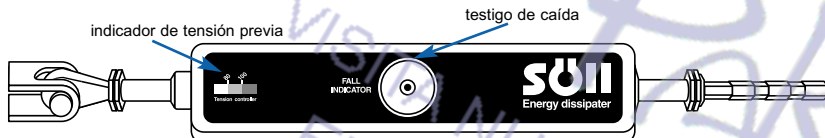
**Absorbedor Multifunción:****a) Testigo de caída:**

Verifique la presencia del testigo de caída en el absorbedor Multifunción colocado en el extremo de la línea de vida:

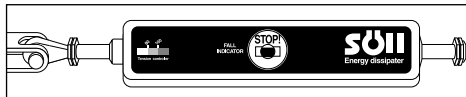

Después de una caída o esfuerzo lo bastante importante, para activar el absorbedor, el testigo de caída se activará, la mención STOP será entonces visible.

Es imperativo reemplazar el absorbedor, así como verificar el conjunto de la instalación por un usuario habilitado Xenon antes de poder utilizar de nuevo la línea de vida.

2) Si el testigo verde no es visible, la tensión de la línea es demasiado baja (inferior a 80 daN) ¡Puede ser que la línea de vida esté estropeada!

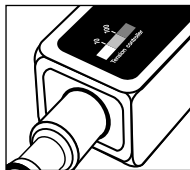
**b) Testigo de tensión previa**

Verifique la tensión previa de la línea de vida: Es conveniente mandar verificar su instalación cuando:

1) El testigo rojo es claramente visible superior a 5 mm, la tensión de la línea es demasiado importante (superior a 100 daN)

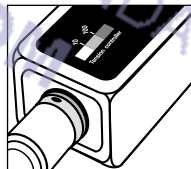

N.B.: Para una línea de vida Xenon que no estuviese equipada de un absorbedor multifunción, conviene verificar antes de la utilización, que no haya holgura de cable excesivo en la línea de vida. Si tuviera alguna duda, verifíquelo junto al instalador.

## EXAMEN PERIODICO

La línea de vida Xenon es un elemento de seguridad, por consiguiente, es conveniente mandar verificar periódicamente (1 vez por año como mínimo) la instalación por una persona competente, con objeto de verificar su estado de funcionamiento.

**Persona competente:** Se considera una persona competente, la persona que debido a su formación y/o su experiencia posee los suficientes conocimientos en el ámbito de los dispositivos de seguridad contra las caídas de altura y, sobre la legislación relativa para poder valorar la seguridad y utilización conforme de un dispositivo de seguridad.

### Antes de cada utilización, es preciso verificar los siguientes puntos en el carro Xenon:

- Funcionamiento del botón, ningún problema cuando se abre la corredera
- Estado general : Ausencia de corrosión, choque, grietas, presencia de todas las piezas, etc...
- Indexación del asa : Ninguna resistencia exagerada durante la indexación del asa, desbloqueo del asa con una fuerza de 10 a 15 daN
- Sujeción automática : sujeción de las bridas hasta el cierre completo con una fuerza de 200 daN
- Cierre automático : cierre inmediato de la corredera cuando el botón de bloqueo está suelto
- Distancia entre las bridas : Verificación de la distancia de las bridas en posición normal : 3,5 mm (O/+0,5 mm)
- Asa: ausencia de deformación, movimiento libre, ningún punto duro
- Revestimiento antideslizante : Presencia del conjunto del sobremoldeo.

### Es conveniente verificar los siguientes puntos en la línea de vida Xenon:

- Presencia de la chapa de identificación

- Tensión del cable: El anillo verde deberá ser visible – si el anillo rojo es visible (de más de 5 mm) la tensión es demasiado importante.
- Estado del cable: (Localizar las eventuales suciedades, el destrenzado o hilos cortados).
- Estado del engarce: El anillo deberá estar en contacto con el ancla terminal. Si se observa una variación anormal, esto significa que ha habido un deslizamiento, y en ese caso es necesario proceder a la verificación de la línea de vida por el fabricante o un centro habilitado.
- Estado general del absorbedor: Presencia de todos los pasadores des seguridad y del plomo, testigo de caída presente.
- Estado de las fijaciones: Presencia y sujeción de las tuercas.
- Estado de los pilares o interfaz: Control de las soldaduras aparentes y aplicación de una protección si presencia de ataques corrosivos.
- Control de las presillas intermedias: Ninguna deformación, presencia de guías de plástico, verificar la sujeción de la tuerca en el tornillo.
- Control de las curvas: Ninguna deformación, presencia de las guías de plástico, verificar la sujeción de la tuerca en el tornillo.
- Control de la terminación engarzada: El anillo deberá estar en contacto con el ancla terminal. Si se produjese una variación anormal, esto significaría que ha habido un deslizamiento, y por consiguiente, es preciso mandar verificar la línea de vida por el fabricante o un centro habilitado.
- Platina de extremo: Presencia y sujeción de las tuercas, estado de las soldaduras, corrosión.

Nota: la chapa de identificación, así como el absorbedor están equipados de un chip electrónico EPITAG, que engloba el conjunto de las informaciones sobre la línea de vida (ref., nº de serie, fecha de instalación, fecha y resultado de los controles). Utilice el lector "Palmo" para leer y escribir las informaciones en el chip.



## Il Guardacorpo Xenon

### Avvertenza per l'uso della Slitta

Avete acquistato un dispositivo di ancoraggio XENON e vi ringraziamo per la preferenza accordataci. Vi chiediamo, PRIMA DI OGNI UTILIZZO, di seguire le informazioni contenute nel seguente manuale.

### CARATTERISTICHE DEL GUARDACORPO XENON

La lunghezza tra due ancore strutturali è compresa tra 2 m e 12 m. Il guardacorpo Xenon può essere utilizzato simultaneamente da 4 persone massimo. Siccome tutti gli impianti sono diversi, conviene riferirsi alle istruzioni della targhetta di identificazione situata vicino al guardacorpo per conoscere il numero massimo di utenti e l'altezza libera minima per ogni impianto. Controllare che il sistema anticaduta sia compatibile con l'altezza libera minima. Il guardacorpo Xenon è conforme alla norma EN 795 di classe C. Le ancore strutturali intermedie del guardacorpo sono state concepite per tollerare uno sforzo di 15 kN, le ancore strutturali terminali possono tollerare uno sforzo di 19 kN per un cavo Ø 8 mm e di 24 kN per un cavo Ø 10 mm. E' necessario a secondo della natura del supporto (cemento,

struttura metallica o altri ...) convalidare presso il committente o un ente autorizzato, questo impianto in adeguamento con gli sforzi dati. Il guardacorpo verrà preferibilmente situato sopra la posizione dell'utente.

### Istruzioni per l'uso

Prima di ogni utilizzo, controllare lo stato generale del guardacorpo, controllare in particolare che la spia di pre-tensione (verde) sia ben visibile e che la spia di caduta non sia attivata (presenza della pastiglia gialla). Se avete dei dubbi circa lo stato di sicurezza, chiedere ad una persona competente di verificare il guardacorpo Xenon e sostituire ogni pezzo considerato come difettoso.

Ogni caduta o sovraccarico meccanico anomalo che fa scattare la spia di caduta dell'assorbitore, richiede una verifica dell'impianto e la sostituzione di ogni pezzo alterato nonché dell'assorbitore.

La slitta del guardacorpo Xenon è stata progettata per essere utilizzata in associazione con altri sistemi individuali d'arresto delle cadute conformemente alla norma EN 363 (ad es. Assorbitore di energia conforme alla norma EN 355 + imbracatura conforme alla norma EN 361). Ogni persona che interviene vicino al vuoto avrà cura di mantenere il suo elemento di collegamento con il guardacorpo al più corto per limitare al massimo l'altezza di caduta libera, in

adeguamento con l'altezza libera minima necessaria.

La slitta Xenon è un dispositivo che fa parte dell'equipaggiamento di protezione individuale quindi non va lasciata sempre sull'impianto. Controllare il buon funzionamento prima di ogni utilizzo e in particolare la sua corretta chiusura sul cavo.

### ATTENZIONE

Ricordiamo che il non attenersi alle informazioni contenute in questo manuale potrebbe comportare gravi conseguenze. Vi raccomandiamo di rileggere di volta in volta le istruzioni riportate. Queste istruzioni vanno conservate con il prodotto. Inoltre il fabbricante o il suo mandatario declina ogni responsabilità per qualsiasi uso, metodo di stoccaggio o metodo di manutenzione intrapreso in modo diverso rispetto alle indicazioni riportate in questo manuale

**SE L'ACQUIRENTE NON E' L'UTILIZZATORE, E' IMPORTANTE CHE LE ISTRUZIONI VENGANO DATE A CHI LO E'.**

Prima dell'uso, è necessario, che le raccomandazioni specifiche di ogni elemento collegato con questo prodotto, come indicato nelle relative istruzioni siano rispettate. Laddove possibile, e' vivamente raccomandato di attribuire il dispositivo di protezione individuale ad un unico utilizzatore. Controllate che il

dispositivo di protezione individuale che avete acquistato sia compatibile con le istruzioni di tutti gli altri componenti del sistema anticaduta. Durante l'uso proteggete il vostro dispositivo di protezione individuale contro tutti i rischi connessi all'ambiente lavorativo : termici, meccanici, scosse elettriche, contatto con acidi, ecc...

Le attività in altezza sono pericolose e possono comportare seri incidenti e ferite. Vi ricordiamo che siete personalmente responsabili nel caso di incidente, ferita o fatalità sia verso voi stessi che verso terzi, durante o in seguito all'uso di uno dei nostri prodotti. L'utilizzazione dei nostri prodotti è riservata a persone competenti che hanno seguito un addestramento adeguato o sotto la responsabilità di un superiore competente. Assicuratevi di essere stati adeguatamente addestrati all'uso di questa slitta apribile e che abbiate completamente capito come funziona. Per qualsiasi dubbio, non correte alcun rischio, chiedete consiglio. E' requisito indispensabile una buona condizione fisica per intraprendere un lavoro in altezza.

### RACCOMANDAZIONI IMPORTANTI

Se avete dei dubbi circa lo stato di sicurezza di un prodotto o se il prodotto è stato utilizzato per fermare una caduta, è essenziale che sia ritirato dal servizio e che sia rinviato al produttore o ad un centro di riparazione qualificato

per essere verificato o distrutto. Non provate mai a modificare o a riparare una parte del guardacorpo da soli. Solo il produttore od un centro di riparazione autorizzato possono intraprendere queste riparazioni. Compilare correttamente e conservare la scheda di verifica periodica della slitta apribile.

### MANUTENZIONE E STOCCAGGIO

Una buona manutenzione nonché uno stoccaggio adeguato della vostra slitta Xenon prolungheranno la vita del prodotto sempre garantendo la vostra sicurezza.

Rispettare rigorosamente queste raccomandazioni

- Pulire con acqua e sapone neutro. Non usate mai acidi, solventi o nulla di simile.

- Lasciatelo asciugare in un posto ben ventilato, lontano da ogni fuoco diretto o ogni altre fonti di calore. Conservare in ambienti non eccessivamente caldi o freddi e lontano da esalazioni corrosive.

### TRASPORTO

Durante il trasporto, controllare che la vostra slitta apribile sia sistemata al riparo da ogni ambiente corrosivo, scontro meccanico, ecc...

## POSIZIONAMENTO DELLA SLITTA APRIBILE

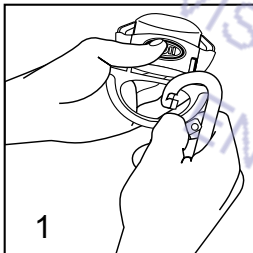

Collegare il vostro sistema d'arresto delle cadute alla maniglia mobile della slitta Xenon. Controllare che il moschettone sia chiuso e bloccato (vedi avvertenza moschettone)

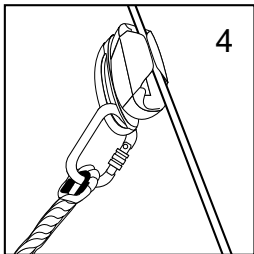

Prendere la slitta nella palma della mano, premere sul tasto di sblocco con il pollice esercitando contemporaneamente una pressione sul dorso della slitta. Non tirare sulla maniglia, questo richiuderebbe la slitta.

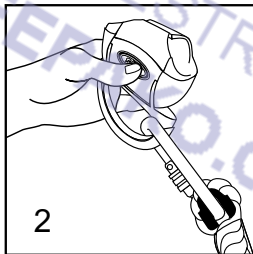

La slitta si apre di alcuni millimetri per consentire il passaggio del cavo. Posizionare la slitta sul cavo.

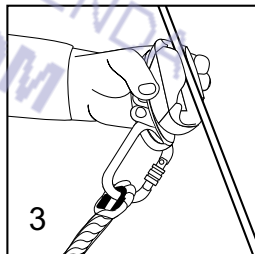

Lasciare la slitta, si chiude automaticamente sul cavo. La maniglia è in posizione libera e consente un lavoro a 180° da una parte e dall'altra del guardacorpo.

## Utilizzo della maniglia in posizione fissa :

Secondo la posizione del vostro guardacorpo e la natura dei lavori da eseguire, è possibile bloccare la maniglia in posizione fissa e agevolare così il passaggio dei punti di riaggancio intermedi.

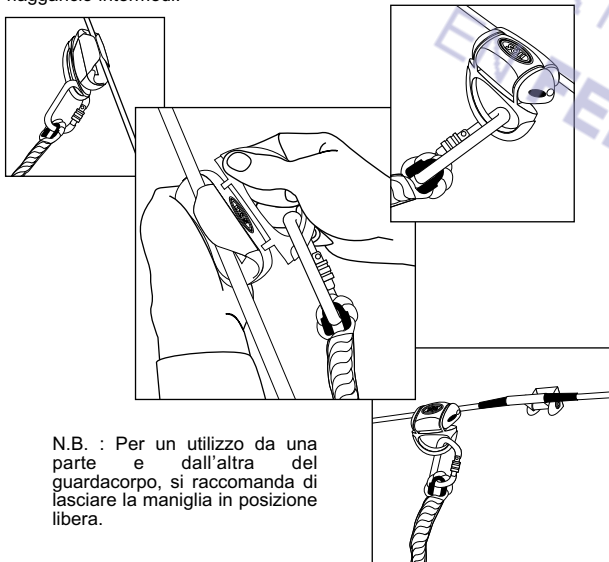

N.B. : Per un utilizzo da una parte e dall'altra del guardacorpo, si raccomanda di lasciare la maniglia in posizione libera.

## Il sistema di bloccaggio automatico

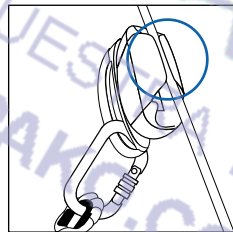

▲  
Slitta in posizione normale  
In posizione normale, la slitta rimane leggermente aperta per consentire il passaggio dei punti di riaggancio intermedi e delle curve ma non può assolutamente sganciarsi dal cavo.

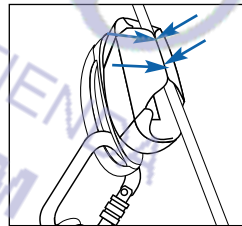

▲  
Slitta in posizione bloccata  
In caso di caduta o di tensione importante sulla slitta, essa si chiude automaticamente su se stessa. Più la tensione è forte più la slitta si stringe su se stessa.

## Passaggio dei punti di riaggancio intermedi

Per un passaggio agevolato dei punti di riaggancio intermedi (o curve), bisogna spostarsi normalmente lungo il guardacordo, la slitta passerà automaticamente il punto di riaggancio. Evitare di tendere o di tirare fortemente sul cordino altrimenti si bloccherà la slitta e renderà più difficile il passaggio dei punti di riaggancio intermedi.

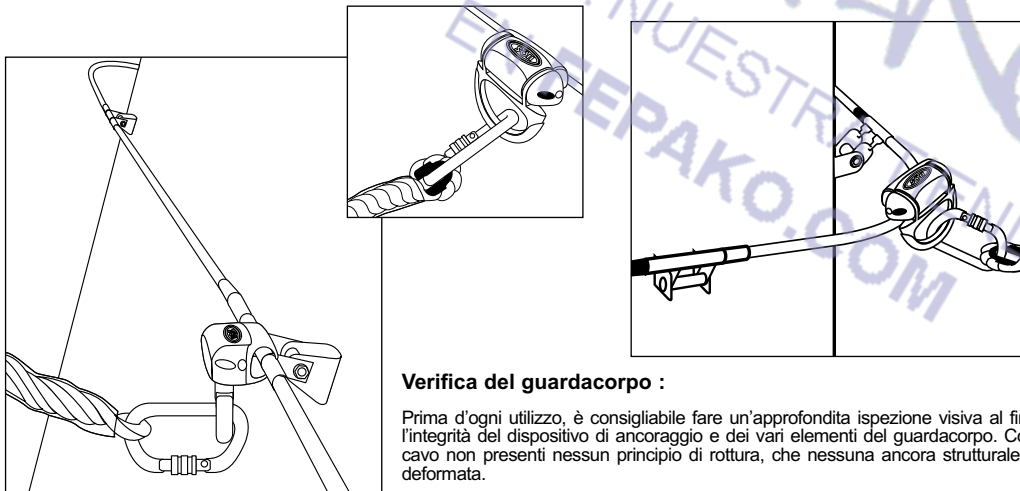

### Verifica del guardacordo :

Prima d'ogni utilizzo, è consigliabile fare un'approfondita ispezione visiva al fine di accertare l'integrità del dispositivo di ancoraggio e dei vari elementi del guardacordo. Controllare che il cavo non presenti nessun principio di rottura, che nessuna ancora strutturale intermedia sia deformata.

Controllate che il guardacordo sia correttamente teso e che la spia di caduta sia sempre sull'assorbitore. Se non fosse il caso, contattare il fabbricante o un centro autorizzato per procedere alla messa in conformità del guardacordo.

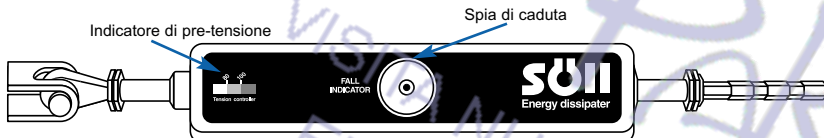
**Assorbitore multiuso :****a) Spia di caduta :**

Controllare che la spia di caduta sia presente sull'assorbitore multiuso sistemato all'estremità del guardacorpo :

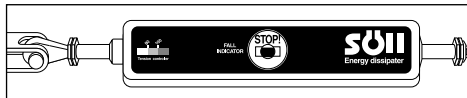

Dopo una caduta o uno sforzo importante per attivare l'assorbitore, si accenderà la spia di caduta e l'indicazione STOP sarà quindi visiva. E' imperativo sostituire l'assorbitore nonché fare controllare l'impianto nel suo complesso da un installatore autorizzato Xenon prima di potere utilizzare di nuovo il guardacorpo.

2) Se non si vede la spia verde, la tensione del guardacorpo è troppo debole (inferiore a 80 daN). Forse il guardacorpo è danneggiato !

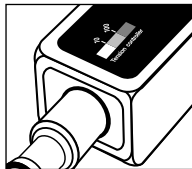
**b) Spia di pre-tensione :**

Controllare la pre-tensione del guardacorpo. Occorre verificare il vostro impianto :



1) Se la spia rossa è chiaramente superiore a 5 mm, la tensione del guardacorpo è troppo importante (superiore a 100 daN)

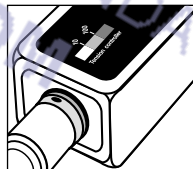

N.B. : Per un guardacorpo che non sarebbe dotato di un assorbitore multiuso, occorre verificare prima dell'utilizzo che non ci sia un allentamento eccessivo del cavo sul guardacorpo. In caso di dubbi, controllare presso l'installatore.



Il guardacorpo Xenon è un elemento di sicurezza, occorre quindi che una persona competente verifichi periodicamente (al meno una volta all'anno) l'impianto per controllare il suo stato di funzionamento.

**Persona competente :** viene considerata come persona competente chiunque che grazie alla sua formazione e/o alla sua esperienza personale possiede conoscenze sufficienti nel campo dei dispositivi di sicurezza contro le cadute di altezza e della relativa legislazione per potere valutare la sicurezza e l'utilizzo conforme di un dispositivo di sicurezza.

### Prima di ogni utilizzo occorre controllare i seguenti punti sulla slitta Xenon :

- Apertura : funzionamento del tasto, nessuno ostacolo al momento dell'apertura della slitta
- Stato generale : assenza di corrosione, urto, screpolature, presenza di tutti i pezzi ecc...
- Divisione della maniglia : nessuna resistenza esagerata al momento della divisione della maniglia, sblocco della maniglia sotto una forza da 10 a 15 daN.
- Serraggio automatico : serraggio degli anelli direzionali fino alla chiusura completa sotto una forza di 200 daN
- Bloccaggio automatico : chiusura immediata della slitta quando si lascia il tasto di bloccaggio
- Distanza tra gli anelli direzionali : verifica della distanza degli anelli direzionali in posizione normale : 3,5 mm (0/0,5 mm)
- Maniglia : assenza di deformazione, movimento libero, nessuno punto duro
- Rivestimento antiderapante : presenza del sopraggetto nel suo complesso

### Occorre verificare i seguenti punti sul guardacorpo Xenon:

- Presenza della targa d'identificazione
- Tensione del cavo : l'anello verde deve essere visibile – se si vede l'anello rosso (più di 5 mm) la tensione è troppo importante.
- Stato del cavo : (Individuare gli eventuali schiacciamenti, svolgimenti o i fili tagliati).
- Stato dell'orlatura : l'anello deve essere in contatto con l'ancora terminale. Se si nota un intervallo anomalo ciò significa che vi è stato slittamento occorre quindi che il guardacorpo venga controllato dal fabbricante o da un centro autorizzato.
- Stato generale dell'assorbitore : presenza di tutte le copiglie di sicurezza e del piombo, presenza della spia di caduta
- Stato degli attacchi : presenza e serraggio dei dadi.
- Stato dei paletti o interfaccia : controllo delle saldature apparenti e applicazione di una proiezione se presenza di corrosione.
- Controllo dei passanti intermedi : nessuna deformazione, presenza delle guide plastiche, verificare il serraggio del dado sulla vita.
- Controllo delle curve : nessuna deformazione, presenza delle guide plastiche, verificare il serraggio del dado sulla vita.
- Controllo dell'estremità aggraffata : l'anello deve essere in contatto con l'ancora terminale. Se si nota un intervallo anomalo ciò significa che vi è stato slittamento occorre quindi che il guardacorpo venga controllato dal fabbricante o da un centro autorizzato.
- Piastra di estremità : presenza e serraggio dei dadi, stato delle saldature, corrosione.

Nota : La targa d'identificazione nonché l'assorbitore sono dotati di un chip elettronico EPITAG che contiene l'insieme dei dati relativi al guardacorpo (ref., n° serie, data d'installazione, data e risultato dei controlli). Utilizzare il lettore Palmo per leggere e inserire i dati nel chip.



Ni har just köpt en förankringsutrustning från XENON och vi tackar för visat förtroende. För att denna produkt ska fungera på ett fullt tillfredsställande sätt, ber vi om att VID VARJE ANVÄNDNING följa anvisningarna i denna instruktionsbok.

#### XENON-LIVLINANS EGENSKAPER

Avståndet mellan två strukturförankringspunkter uppgår till mellan 2 m och 12 m. Livlinan från Xenon kan användas av 4 personer samtidigt. Eftersom alla installationer är olika, gäller det att läsa upp de anvisningar som står på produktskylten uppsatt i närheten av livlinan för att ta reda på max antalet användare och minsta fri höjd för varje installation. Kontrollera att fallskyddssystemet är förenligt med minsta tillåtna fri höjd. Livlinan från XENON överensstämmer med EN 795 normen av klass C. Livlinans mellanliggande strukturförankringar är specialkonstruerade för att tåla en påkänning av 15 KN. Strukturförankringarna i slutändor tål en påkänning av 19 KN för en kabel med 8 mm i diameter och 24 KN för en kabel med 10 mm i diameter. Beroende på typ av underlag (betong, metallstruktur eller annat underlag) måste ifrågakvarande installation valideras i förhållande till

ovannämnda hållfasthetsvärden av byggherren eller en godkänd inrättning. Livlinan ska helst placeras ovanför användarens huvud.

#### Bruksanvisningar

Före varje användning, kontrollera livlinans allmänna skick. Kontrollera i synnerhet att försträckningsindikator (grön) syns tydligt och att fallskyddsvakten inte är aktiverad (ifylld gul ring). Vid tvekan om livlinans driftförmåga, låt en behörig person avsyna Xenon-livlinan och byt ut alla detaljer som bedömts som defekta.

Vid varje fall från höjder eller onormal mekanisk belastning som utlöst energiupptagarens fallindikator, måste installationen ses över samt alla skadade delar och energiupptagaren måste bytas ut.

Xenon-livlinans slid är avsedd för användning tillsammans med andra personliga fallskyddsanordningar motsvarande EN 363 normen (exempelvis: energiupptagaren enligt EN 355 normen + sele enligt 361 normen). Alla personer som arbetar högt över marken ska se till att respektive koppling till livlinan hålls så kort som möjligt för att maximalt begränsa höjden för fritt fall i enlighet med föreskriven minimal fri höjd.

XENON-sliden är en anordning som ingår i den personliga

skyddsutrustningen och därför får den inte fästas permanent till installationen. Kontrollera att sliden fungerar korrekt före varje användning, speciellt att den är ordentligt låst till kabeln.

#### VARNING

Asidosättande av instruktionerna i denna handbok kan få allvariga återverkningar. Av detta skäl ber vi er att med jämna mellanrum läsa om dessa instruktioner. Dessa instruktioner ska förvaras tillsammans med produkten. För övrigt tar varken tillverkaren eller dennes ombud något ansvar för all användning, förvaring eller skötsel som strider mot anvisningarna i denna instruktionsbok.

**OM KÖPAREN INTE ÄR EN SLUTANVÄNDAREN, ÄR DET AV STÖRSTA VIKT ATT DESSA INSTRUKTIONER GES TILL DEN SENARE.**

Före varje användning måste användaren försäkra sig om att alla rekommendationer specifika för varje element som ingår i produkten, såsom de står beskrivna i respektive bruksanvisningar, följs. Vi rekommenderar varmt att i mån av möjlighet alltid tilldela den personliga skyddsutrustningen en och samma användare. Kontrollera att anordningen som ni har köpt stämmer är förenlig med rekommendationerna för fallskyddsutrustningens andra komponenter. Under användningen, skydda er

skyddsutrustning mot alla miljöbetingade risker: värmeslag, elektriska eller mekaniska stötar, skydd mot syror, osv.

All verksamhet som bedrivs högt över marken är farlig och kan medföra svåra olyckor och kroppsskador. Vi vill påminna er om att ni bär personligt ansvar vid en olycka, kroppsskada eller vid dödsfall som drabbar er eller en tredje person under eller till följd av användningen av våra produkter. Det bästa sättet att lära sig hantera produkten är att göra det under uppsikt och ledning av en kompetent och erfaren person. Öva er i att använda denna slid som går att öppna och se till att ni helt och hållet förstår hur den fungerar. Vid tvekan, ta inga risker, skaffa erforderlig information! En bra fysisk kondition krävs för att utföra vissa arbeten högt över marken.

#### VIKTIG REKOMMENDATION

Om ni är tveksamma om en produkts säkerhetsskick eller om produkten har använts för att stoppa ett fall från höjder, är det av största vikt för er säkerhet att ta produkten ur bruk och skicka den på underhåll till tillverkaren eller till en godkänd verkstad för kvalitetskontroll. Försök aldrig själv att ändra eller laga livlinans komponenter. Endast tillverkaren eller en godkänd reparationsverkstad är behörig att genomföra sådana reparationer. Se till att fylla i och spara öppningsslidens **UNDERHÅLL OCH FÖRVARING**

En korrekt utförd underhåll av Xenon-sliden och en lämplig förvaring förlänger produktens livslängd och borgar för er säkerhet. Var god och följ noga nedanstående anvisningar:

- Rengör produkten med tvålblandat vatten. Använd varken syrliga lösningsmedel eller baser.
- Låt den torka på ett ställe med god luftväxling och långt borta från direkt låga eller från all annan värmekälla. Undvik frätande, dammiga, överhettade eller nedkylda miljöer.

#### TRANSPORT

Under transporten, kontrollera att öppningssliden förvaras skyddad för frätande omgivning, mekaniska stötar, osv.

## MONTERING AV ÖPPNINGSSLIDEN

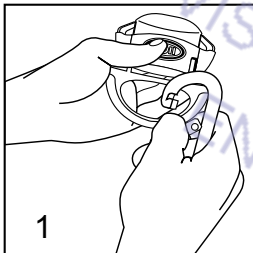

Koppla fallskyddsanordningen till Xenon-slidens rörliga handtag. Se till att karbinhaken är stängd och låst (se karbinhakens bruksanvisning)

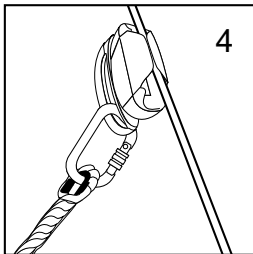

Placera sliden i handflatan, tryck samtidigt på frikopplingsknappen med tummen och på slidens baksida. Låt bli att trycka på handtaget för att inte stänga igen sliden.

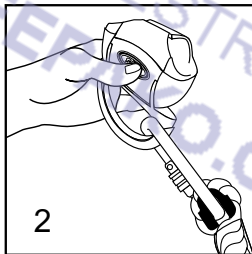

Sliden öppnas några millimeter vilket ger möjlighet att föra in kabeln. Placera sliden på kabeln.

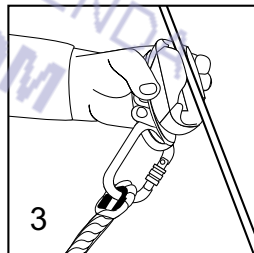

Släpp sliden, den låses automatiskt på kabeln. Handtaget är nu i friläge och ger en arbetsradie av 180° på båda sidor om livlinan.

## S Användning av handtaget i fast läge :

Beroende på livlinan läge och typ av arbetsinsats, går det att blockera handtaget i fast läge samt att underlätta frigången för mellanliggande hållpunkter.

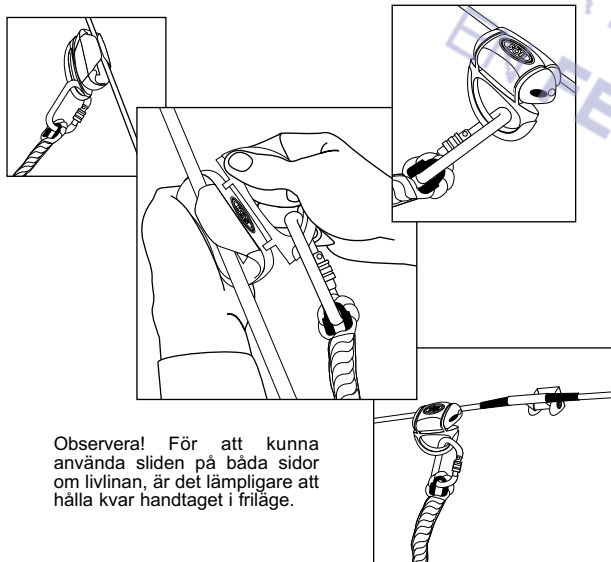

Observera! För att kunna använda sliden på båda sidor om livlinan, är det lämpligare att hålla kvar handtaget i friläge.

## Automatiskt låssystem

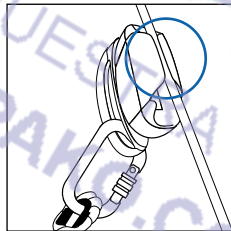

▲  
Vagn i normalläge  
I normalläge förblir sliden öppen för att underlätta frigången för mellanliggande hållpunkter och för vidstycken, men den kan aldrig komma loss från kabeln.

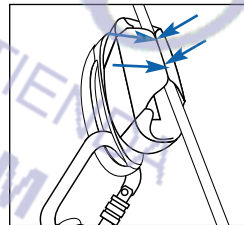

▲  
Slid i låst läge  
Vid fall från höjder eller vid stor påfrestning på sliden, låses sliden igen automatiskt. Ju större påfrestning, desto mer spärras sliden fast.

## Frigång för mellanliggande hållpunkter

För att underlätta frigång för mellanliggande förankringspunkter (eller vridstycken) måste användaren förflytta sig utmed livlinan. Sliden kommer då att automatiskt passera hållpunkten. Undvik att sträcka eller med kraft dra i linan annars riskerar sliden att låsas fast vilket skulle försvåra frigången för mellanliggande hållpunkter..

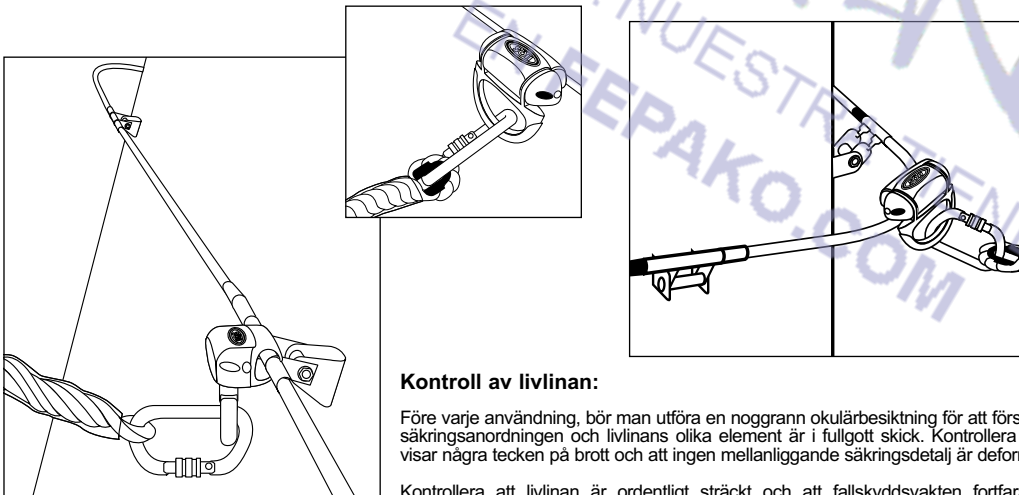

### Kontroll av livlinan:

Före varje användning, bör man utföra en noggrann okulärbesiktning för att försäkra sig om att säkringsanordningen och livlinans olika element är i fullgott skick. Kontrollera att kabeln inte visar några tecken på brott och att ingen mellanliggande säkringsdetalj är deformerad.

Kontrollera att livlinan är ordentligt sträckt och att fallskyddsvakten fortfarande sitter på energiupptagaren. Om så inte är fallet, kontakta tillverkaren eller en godkänd reparationsverkstad för att rätta till felen.

## Flerfunktionsupptagare :

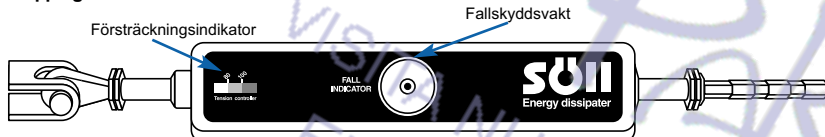

### a) Fallskyddsvakt :

Kontrollera att fallskyddsvakten sitter på flerfunktionsupptagaren i ändan på livlinan:



Efter ett fall från höjder eller en tillräckligt stark påfrestning för att aktivera energiupptagaren, utlöses fallskyddsvakten och texten STOPP blir synlig. I så fall måste man byta ut energiupptagaren och låta en av Xenon godkänd installatör se över hela installationen för att åter kunna använda livlinan.

2) Om den gröna vakten inte syns, innebär det att livlinan är för slapp (under 80 daN). Det kan hända att livlinan är skadad.

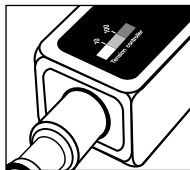

### b) Försträckningsindikator :

Kontrollera livlinans försträckning. Installationen måste ses över i följande fall:

1) Om den röda vakten är väl synlig utöver 5 mm är livlinan för hårt sträckt (över 100 daN)

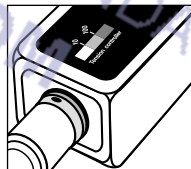

Observera! Om en Xenon-livlinan inte är utrustad med en flerfunktionsupptagare, måste man före användningen kontrollera att kabeln på livlinan inte är alltför slapp. Vid tvekan, rådgör med installatören.

## PERIODISK ÖVERSYN

Xenon-livlinan är ett säkerhetselement. Av detta skäl måste en periodisk översyn (minst 1 gång om året) utföras av en kompetent person för att kontrollera att livlinan är funktionsduglig.

**Kompetent person:** Med kompetent person menas varje person som utifrån sin utbildning och/eller sin erfarenhet har tillräckliga kunskaper för att avgöra att en säkerhetsanordning är säker och funktionsduglig.

### Det gäller att före varje användning göra en översyn av följande punkter på Xenon-sliden:

- Öppning: Knappens funktion, knappen får inte kärva när sliden öppnas
- Allmänt skick: Inga spår av rostskador, stötar, sprickor och att alla delar finns med på plats.
- Handtagets indexering: Inget överdrivet motstånd vid handtagets indexering, handtaget ska låsas upp vid en kraft av 10 till 15 daN
- Automatisk åtdragning: Alla sidostycken dras åt och stängs helt under en kraft av 200 daN
- Automatisk låsning: Låsning av sliden sker omedelbart när låsknappen släpps upp.
- Avstånd mellan sidostyckena: Kontrollera avståndet mellan sidostycken i normalläge: 3,5 mm (0/± 0,5 mm)
- Handtag: Inga formändringar, fri gång, ingen kärvning
- Halkskydd: Ingen överskjutande profil

### Det gäller att kontrollera följande punkter på Xenon-livlinan:

- Närvaro av produktskylt: Den gröna ringen ska synas – om den gröna ringen syns (längre än 5 mm) innebär det att linan är för hårt sträckt.
- Kabelns skick: (Sök efter eventuella klämskador, lösa kardelsträngar eller avskurna trådar).
- Pressdetaljernas skick: Ringen ska vara i kontakt med slutfästet. Om spelrummet är onormalt stort, tyder det på en förskjutning. I så fall måste livlinan ses över av tillverkaren eller av en godkänd reparationsverkstad.

- Energiupptagarens allmänna skick: Alla säkerhetsstift, blyelementet och fallskyddsvakten ska vara på plats.
- Fästens skick: Alla muttrar ska finnas med och de ska vara åtdragna.
- Stöttornas skick eller gränssnitt: Se över alla synliga svetspunkter och lägg på skyddsmedel vid rostskador.
- Översyn av mellanstycken: Inga formändringar, plastgejder ska finnas med, kontrollera mutterns infästning på skruven.
- Översyn av vridstycken: Inga formändringar, plastgejder finnas med, kontrollera mutterns infästning på skruven.
- Översyn av pressat ändstycke: Ringen ska vara i kontakt med slutfästet. Om spelrummet är onormalt stort, tyder det på en förskjutning. I så fall måste livlinan ses över av tillverkaren eller av en godkänd reparationsverkstad.
- Ändplatta: Muttrarna ska finnas med och de ska vara åtdragna, kontrollera svetspunkternas skick, korrosionsskador.

Observera! Produktskylten och energiupptagaren är utrustade med ett elektroniskt EPITAG-chips som innehåller alla uppgifter om livlinan (beteckning, serienr, installationsdatum, kontrollernas datum och resultat). Använd Palmoläsaren för inmatning och avläsning av information på chipset.



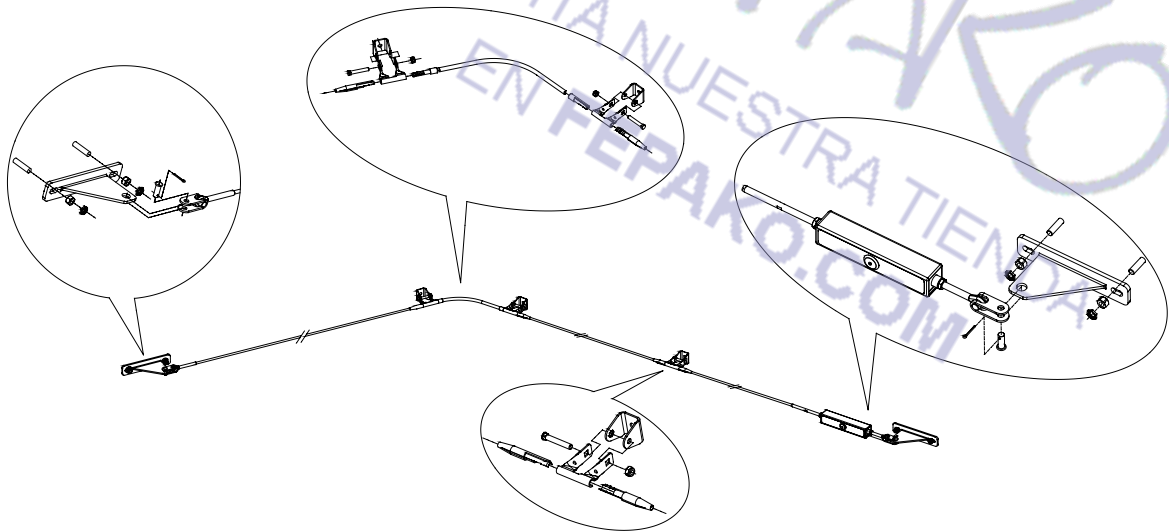



# INSPECTION - VERIFICATION - PRÜFUNG

CONTROLE - VERIFICHE - VERIFICACIONES - VERIFICAÇÃO TARKASTUKSET - EFTERSYN - KONTROLL - KONTROLL UTFØRT

	<b>Date</b> Datum Fecha Data Pvm. - Dato	<b>Relevant organization or person</b> Organisme ou personne compétente Prüfstelle oder zuständiger Fachmann - Bevoegde instelling of persoon Organismo o persona competente - Organismo ou pessoa competente valtuutettu henkilö tai organisaatio - Institution eller kompetent person Behørig organism eller person - Kompetent institusjon eller person	<b>Result</b> Résultat Ergebnis Resultaat Risultato Resultado tulos - Resultat
1			
2			
3			
4			
5			
6			

FEPAKO  
VISITA NUESTRA TIENDA  
EN [FEPAKO.COM](http://FEPAKO.COM)



ZI Paris Nord II  
Immeuble Edison  
33 rue des Vanesses  
93420 Villepinte - France